

**Грција – Република Македонија
Прекугранична програма на ИПА
2007 - 2013**

CCI 2007 CB 12IPO 009

Речник на акроними

Акроним	Опис
ПС	Прекугранична соработка
ЗК	Земји кандидати
ЕРДФ	Европски фонд за регионален развој
ИПА	Инструмент за предпристапна помош
ПС	Програма за соседството
ПЗК	Потенцијални земји-кандидати
ИКТ	Информатички и комуникациски технологии
WLAN	Безжични локални мрежи
НУТС	Номенклатура на територијални единици за статистика
УНЕСКО	Образовна, научна и културна организација на Обединетите нации
ФАРЕ	Полска, Унгарија, Помош за реструктурирање на нивните економии
ИСПА	Инструмент за структурни политики за предпристапување
САПАРД	Специјална пристапна програма за земјоделство и за рурален развој
IUCN	Меѓународна унија за заштита на природата

Содржина

Правна основа.....	7
Извршно резиме.....	8
1 Вовед.....	11
1.1 Прекугранична програма на ИПА Грција/Република Македонија	Error! Bookmark not defined.
1.2 Области што ги исполнуваат условите.....	Error! Bookmark not defined.
1.3 Процес на програмирање.....	Error! Bookmark not defined. 6
2 Анализа на социо-економското опкружување	Error! Bookmark not defined.
2.1 Демографија и просторни модели.....	Error! Bookmark not defined.
2.2 Географија и животна средина.....	21
2.3 Економија.....	Error! Bookmark not defined.
2.4 Образование и истражување и развој.....	31
2.5 Пристапност.....	Error! Bookmark not defined.
2.6 Здравствена и социјална заштита.....	Error! Bookmark not defined.
2.7 Култура.....	Error! Bookmark not defined.
2.8 Капацитет за управување и за планирање.....	Error! Bookmark not defined.
2.9 Лекции научине во претходните програмски периоди.....	Error! Bookmark not defined.

3 СВОТ Анализа.....	Error!
Bookmark not defined.	
4 Програмска стратегија.....	42
4.1 Стратешка рамка.....	42
4.2 Примена на начелата на ЕУ.....	42
4.3 Цели и приоритети.....	Error!
Bookmark not defined.	
4.4 Финансиско доделување според приоритет.....	Error!
Bookmark not defined.	
4.5 Квантитативна анализа на целите.....	48
4.6 Усогласување и дополнување со други политики и програми.....	51
4.7 Билатерна соработка и Спогодби меѓу Грција и Република Македонија...	Error!
Bookmark not defined.	
4.8 Главни наоди од екс-анте оценувањето и Стратешко проценување на животната средина	60
4.8.1 Главни наоди од екс-анте оценувањето	60
4.8.2 Главни наоди од Стратешкото проценување на животната средина.....	61
4.8.2.1 Вовед	61
4.8.2.2 Стратегиска рамка на Заедницата – Директива 2001/42.....	61
4.8.2.3 Национална законска рамка	64
4.8.2.4 Еколошки цели	70
4.8.2.4.1 Стратегија за одржлив развој од Гетеборг	70
4.8.2.4.2 Шеста акциска програма за животната средина	71
4.8.2.4.3 Приоритетни оски	71
4.8.2.4.4 Заклучоци од анализата на програмата Грција - Република Македонија	72
4.8.2.4.5 Алтернативни можности за спроведување на програмата	73
4.8.2.4.6 Постоечка состојба на животната средина	Error! Bookmark not defined.
4.8.2.4.7 Географија и морфологија.....	Error! Bookmark not defined.

4.8.2.8.2 Заштитени места	Error! Bookmark not defined.
4.8.2.8.3 Население – Демографски елементи	Error! Bookmark not defined.
4.8.2.8.4 Економска структура	80
4.8.2.8.5 Економија - Производство	81
4.8.2.8.6 Инфраструктура	82
4.8.2.9 Вреднување и оценување на влијанијата на Програмата	85
4.8.2.10. Мерки за намалување на еколошките влијанија	88
4.8.2.11 Систем за следење на животната средина.....	92
5 Приоритети и мерки	Error! Bookmark not defined.
5.1 Приоритет 1: “Зајакнување на прекуграничниот економски развој”	93
5.2 Приоритет 2: “Зајакнување на еколошките ресурси и културното наследство во програмската област”	96
5.3 Приоритет 3: Техничка помош.....	99
6 Публицитет и видливост.....	100
7 Финансиски табели.....	101
7.1 Годишна обврска во Програмата.....	101
7.2 Индикативна анализа по приоритетни оски и по година.....	102
8 Одредби за спроведување.....	103
8.1 Вовед.....	103
8.2 Управен орган.....	104
8.3 Орган за сертификација.....	Error!
Bookmark not defined.	
8.4 Надлежен орган за ревизија.....	Error!
Bookmark not defined.	
8.5 Заеднички технички секретаријат.....	Error!
Bookmark not defined.	
8.6 Посредувачко тело.....	Error!
Bookmark not defined.	

8.7 Национален координатор на ИПА.....	Error!
Bookmark not defined.	
8.8.Национален овластен службеник.....	Error!
Bookmark not defined.	
8.9 Оперативна структура.....	Error!
Bookmark not defined.	
8.10 Надлежен орган за ревизија (одговорен за извештајот и мислењето за Република Македонија).....	Error!
Bookmark not defined.	
8.11 Тело одговорно за извештајот и мислењето наведено во член 116.....	Error!
Bookmark not defined.	
8.12 Изработка и избор на проекти.....	Error!
Bookmark not defined.	
8.13 Заеднички управен комитет.....	Error!
Bookmark not defined.	
8.14 Одговорности на водечките корисници и останатите корисници.....	Error!
Bookmark not defined.	
8.15 Потврда на расходите (Грција).....	Error!
Bookmark not defined.	
8.16 Финансиски текови (Грција).....	Error!
Bookmark not defined.	
8.17 Контролен систем во Република Македонија.....	Error!
Bookmark not defined.	
8.18 Финансиски текови (корисници од Република Македонија).....	Error!
Bookmark not defined.	
8.19 Нерегуларности и повраток на прекумерно исплатените износи (Грција)	Error!
Bookmark not defined.	
8.20 Нерегуларности и повраток на прекумерно исплатените износи (Република Македонија според децентрализираното управување).....	Error!
Bookmark not defined.	

8.21 Заеднички комитет за мониторинг.....	Error!
Bookmark not defined.	
8.22. Следење на нивото на проектот.....	133
8.23 Показатели за следење	133
8.24 Годишен извештај и завршен извештај за спроведувањето.....	Error!
Bookmark not defined.	
8.25 Годишна контрола на Прекуграничната програма на ИПА.....	Error!
Bookmark not defined.	
8.26 Оценување.....	Error!
Bookmark not defined.	
8.27 Информирање и јавност	Error!
Bookmark not defined.	
8.28Електронска размена на податоци.....	Error!
Bookmark not defined.	
8.29 Партнерство.....	Error!
Bookmark not defined.	
8.30 Промовирање рамноправност меѓу мажите и жените и обезбедување начело на недискриминација.....	137
Анекс.....	Error!
Bookmark not defined.	

Правна основа

- Регулатива (ЕЗ) бр. 1085/2006 на Советот за основање на Инструмент за предпристапна помош (ИПА)
- Регулатива (ЕЗ) бр. 718/2007 на Комисијата за спроведување на Регулативата (ЕЗ) 1085/2006 на Комисијата за основање на Инструмент за предпристапна помош (ИПА)
- Известување од Комисијата до Советот и до Европскиот Парламент, Инструмент за предпристапна помош (ИПА), Повеќегодишна индикативна финансиска рамка за 2008-2010 година
- Повеќегодишен индикативен плански документ за Република Македонија

Извршно резиме

Во **Програмскиот период 2007-2013 година**, ЕУ вовеле **нов стратешки приод**, со цел да обезбеди подобра координација на програмите и на активностите за **земјите-членки** и за соседните **земји-кандидати и потенцијални-кандидати**. Лекциите научени во периодот 2000-2006 година доведоа до одлуката да се комбинираат **надворешните и внатрешните фондови под единствена политичка заштита**. Во овој контекст, **Инструментот за предпристапна помош (ИПА)** посветува значителен дел од своите ресурси на **Прекуграничната соработка**, унапредувајќи го одржливиот економски и општествен развој во пограничните области и помагајќи ја соработката за решавање на заедничките предизвици во областите како заштита на животната средина, природното и културното наследство, јавното здравство и спречувањето на и борбата против организираниот криминал.

Сегашната **Прекугранична програма на ИПА Грција/Република Македонија** е производ на билатералната „**Специјална работна група**“ одговорна за заедничкото и интерактивно планирање меѓу двете земји.

Областа што ги исполнува критериумите се состои од следниве НУТС III (или еквивалентни) региони:

- Флорина, Пела, Кукуш и Серес во **Грција** и
- Пелагонија, Вардар и југоисточниот дел во **Република Македонија**.

Освен ова, Солун во **Грција** и југозападот во **Република Македонија** претставуваат дел од програмската област според правилото на територијална флексибилност.

Стратегијата на Програмата се темели врз детална **анализа** на програмската област и врз резултиракката **СВОТ** анализа со кои се подвлекува значењето на локацијата на програмската област. **Глобалната цел** на програмата е да се **подобри конвергенцијата на програмската област со унапредување на одржливиот локален развој**. Оваа цел ќе се остварува преку два Стратешки приоритети.

Од една страна, Програмата ќе ја подобри соработката меѓу економските учесници и носители низ заеднички приоди за поддршка на локалните економски активности, развојот на локалните човечки ресурси и заштитата на здравјето на луѓето како столбови за одржлив локален економски развој.

Од друга страна, Програмата ги посветува своите ресурси и на заштитата и унапредувањето на животната средина и на културниот потенцијал во програмската област како средство за одржлив локален развој.

Приоритетните оски на Програмата се опишани во натамошниот текст:

- **Приоритет 1:** „Зајакнување на прекуграничниот економски развој“, со цел унапредување на одржливиот економски развој низ заеднички интервенции и олеснување на прекуграничните односи; Приоритетот 1 ќе се реализира по пат на четири Мерки кои ќе се концентрираат врз унапредувањето на претприемништвото, зајакнувањето на човечките ресурси, развојот на одржливиот туризам и врз заштитата на здравјето на луѓето низ прекугранични активности.
- **Приоритет 2:** „Зајакнување на еколошките ресурси и на културното наследство на програмската област“, чија цел е унапредување на заедничките активности за заштита на природната и на културната средина и мобилизирањето на природни и културни ресурси: Приоритетот 2 ќе се реализира низ две Мерки кои ќе се концентрираат врз унапредувањето и врз заштитата на ресурсите на животната средина и природното и културното наследство во областа.
- **Приоритет 3:** „Техничка помош“, со цел успешна и непречена реализација на Програмата и промовирање на квалитетна прекугранична соработка.

Програмата Грција – Република Македонија ќе се реализира во рамките на **преодниот период**.

Земјите-учеснички формираат Заеднички комитет за мониторинг кој го обезбедува квалитетот, ефикасноста и одговорноста на програмските активности. Тие исто така формираат и **Заеднички управен комитет**, со извршна одговорност за селекција на активностите кои ќе се финансираат во рамките на Прекуграничната програма на ИПА.

Управниот орган на Програмата е ЦИП ИНТЕРЕГ при Министерството за економија и финансии во Солун, Грција. Истиот е одговорен за раководење и реализација на ПГС Програмата на ИПА според начелото на здраво финансиско управување.

Во Република Македонија, **Вицепремиерот за европски прашања** е именуван за Национален координатор на ИПА, кој постапува како претставник на Република Македонија во однос на Комисијата и кој е одговорен за координирање на учеството на Република Македонија во Прекуграничната програма на ИПА. Националниот координатор на ИПА беше именуван од страна на **Министерството за локална самоуправа** за Координатор на прекуграничната соработка.

Управниот орган формира **Заеднички технички секретаријат**, лоциран во Солун. Во Битола ќе се лоцира **Антиена**. Заедничкиот технички секретаријат (ЗТС) им помага на Управниот орган, Заедничкиот комитет за мониторинг и на Заедничкиот управен комитет во реализацијата на соодветните должности.

Корисници главно ќе бидат **јавни тела и тела еквивалентни на јавни тела** од областите во двете земји кои ги исполнуваат условите. Тие ќе бидат поканети да достават свои **предлози за проекти** со примена на стандардизирани постапки за пријавување низ **отворени, јавни повици за доставување на предлози**.

1 Вовед

1.1 Прекугранична програма на ИПА Грција/Република Македонија

(1) Во Новиот програмски период 2007-2013 година, ЕУ вовеле нов стратешки приод, настојувајќи да обезбеди подобра координација на програмите и на активностите наменети за земјите-членки и за соседните земји-кандидати и земји-потенцијални кандидати. Особено во областа на Прекуграничната соработка која, од почетокот на периодот 2000-2006 година, доживеа значителни промени и еволуираше од ШПА/КАРДС во програми на Соседството, Иницијативата на Заедницата наречена ИТЕРРЕГ еволуираше во полноправна Цел на Кохезиската политика на ЕУ која треба да се финансира од страна на Структурните фондови. Кохезиската политика на ЕУ има за цел да ги намали економските, социјалните и територијалните разлики што настанаа особено во оние земји и региони чијшто развој заостанува, конкретно во однос на економското и на социјалното реструктуирање и во однос на стареењето на популацијата, Целта „Европска територијална соработка“ вклучува три сегменти, односно Прекугранична, Транснационална и Меѓурегионална соработка, при што сегментот на Прекугранична соработка има за цел зајакнување на соработката низ заеднички локални и регионални иницијативи.

(2) Освен тоа, Комисијата го вовеле новиот Инструмент за предпристапна помош, кој ги замени предпристапните финансиски инструменти од периодот 2000-2006 година ФАРЕ, ИСПА, САПАРД, турскиот предпристапен инструмент, како и КАРДС, финансискиот инструмент за Западен Балкан. ИПА ги опфаќа земјите со кандидатски статус (во моментот тоа се Хрватска, Република Македонија и Турција) и со потенцијален кандидатски статус (Албанија, Босна и Херцеговина, Црна Гора и Србија, вклучувајќи го и Косово, според Резолуцијата на Советот за безбедност на ОН 1244). Компонентата 2 од ИПА ги опфаќа сите ИПА земји и е наменета за Прекуграничната соработка. Во рамките на обемот на ИПА, Прекуграничната соработка како таква може да настојува да оствари една или повеќе од следниве општи цели:

- унапредување на одржливиот економски и социјален развој во граничните области;
- заедничко работење со цел да се решат заедничките предизвици во областите како животна средина, природно и културно наследство, здравје на луѓето и спречување на и борба против организираниот криминал;
- обезбедување ефикасни и безбедни граници;

- унапредување заеднички активности од мал обем во кои ќе бидат вклучени локални учесници од пограничните региони.

(3) Во минатото, се вложуваа значителни напори за да се усогласат и координираат рамките на прекуграничната соработка во рамките на Структурните фондови и на предпристапните финансиски инструменти, вклучувајќи ги ИНТЕРРЕГ III и КАРДС во периодот од 2000 до 2006 година. Лекциите од овој процес доведоа до одлуката под единствена политичка заштита да се комбинираат внатрешните и надворешните фондови за соработка. Сегашната Прекугранична програма на ИПА Грција/Република Македонија претставува производ на заедничкото планирање меѓу двете земји со кое се настојува целосно да се искористат новите можности понудени во рамките на Инструментот на рамковната предпристапна помош.

1.2 Области што ги исполнуваат условите

(4) Според член 88 од Регулативата за спроведување на ИПА, за потребите на прекугранична соработка меѓу една или повеќе земји-членки и една или повеќе земји-корисници, областите што ги исполнуваат условите за финансирање се регионите на ниво НУТС III (или на еквивалентно ниво) долж границите меѓу Заедницата и земјите-корисници, имајќи ги предвид потенцијалните прилагодувања потребни за да се обезбеди кохерентноста и континуитетот на самата соработка,

Според тоа, во областа што ги исполнува условите се вклучени седум (7) региони од ниво НУТС III (или од еквивалентно ниво) долж границата на двете земји (Флорина, Пела, Кукуш и Серес од грчка страна и Пелагонија, Вардар и југоисточниот дел од страната на Република Македонија).

(5) Според член 97 од Регулативата за спроведување на ИПА, областите што ги исполнуваат условите за финансирање ќе бидат регионите на ниво НУТС III (или на еквивалентно ниво) долж границите меѓу Заедницата и земјата-корисник. Со член 97 се предвидува можност да се финансираат расходите направени во активностите на реализација или во делови од активностите во износ најмногу до 20% од износот на придонесот на Заедницата кон прекуграничната програма во регионите од ниво НУТС III (или од еквивалентно ниво) во близина на областите што ги исполнуваат условите за таа програма. Според тоа, регионите Солун и Југозапад се вклучени во областа што ги исполнува условите поради нивната големина и функционална улога што тие ја имаат во програмската област.

(6) Вклучувањето на Солун се темели на фактот дека регионот претставува геоморфолошко продолжување на пелагонискиот масив и геолошки се наоѓа на западниот крај од српско-македонскиот масив. Карпестите формации претставуваат континуиран појас од метаморфни и офиолитски формации на лавини сегменти, долерити и горни кумулативни карпи кои се протегаат од областа на Велес до Солунскиот Залив. Хидрографскиот систем кој доминира во целата област што ги исполнува условите е хидролошкиот слив на реката Аксиос/Вардар – Дојранското Езеро. Двете земји ги споделуваат овие водни тела и истите претставуваат одлична можност за двете земји да соработуваат во насока на сочувувањето на квалитетот на водите и на животната средина во целост. Во градот Солун се наоѓа значајно трговско пристаниште кое што во период од повеќе векови одиграл битна улога во културните и во научните размени во пошироката област на Балканот и претставува силен трговски и финансиски центар на Северна Грција.

(7) Деловите на Југозападниот регион во Република Македонија, кои му припаѓаат на Зелениот појас на Балканот, содржат бројни заштитени области (десет заштитени области, два Национални парка, седум Природни споменици и еден Природен резерват). Еден дел од Националниот парк „Галичица“ територијално и припаѓа на Општина Ресен (во Пелагонискиот регион), којашто е вклучена во областа што ги исполнува условите. Друг дел и припаѓа на Општина Охрид, југозападен регион. Со цел да се обезбеди интегрирана заштита и управување со еко-системот, како и одржлива употреба на природните ресурси, за суштествена се смета потребата од вклучување на југоисточниот регион во областа што ги исполнува условите. Исто така, Охридско-Преспанскиот регион е идентификуван како потенцијална област за прекугранична соработка од страна на Меѓународната унија за сочувување на природата (IUCN).

(8) Со учество на гореспоменатите региони во Програмата, ќе се олесни остварувањето на целите сврзани со Лисабонската стратегија:

- поради фактот што во нив имаат седиште бројни истражувачки институции, универзитети и дополнителни регионални ресурси и надлежности; и
- како резултат на географската и историската поврзаност на двата дополнителни региона кон централната програмска област.

(9) Освен тоа, преку проширување на териториите што ги исполнуваат условите, со активностите се постигнува додадена вредност и повисоко ниво на прекугранична соработка, што исто така има пошироко влијание врз развојот на севкупната територија.

10) Програмската област има должина на граница од 246 километри (21км езера), со површина од **28.702 км²** и население од 2.362.158 жители. Се состои од следниве региони:

Табела 1: Региони што ги исполнуваат условите во рамките на програмската област

Грција				
НУТС III ¹	Главен град	Население	Област	Статус
Флорина	Флорина	52.340	1.924	Целосно ги исполнува условите според член 88 од Регулацијата за спроведување на ИПА
Пела	Едеса	138.761	2.506	Целосно ги исполнува условите според член 88 од Регулацијата за спроведување на ИПА
Кукуш	Кукуш	81.710	2.519	Целосно ги исполнува условите според член 88 од Регулацијата за спроведување на ИПА
Серес	Серес	196.247	3.790	Целосно ги исполнува условите според член 88 од Регулацијата за спроведување на ИПА
Солун	Солун	946.864	3.683	Според член 97 од Регулацијата за спроведување на ИПА
Република Македонија				
NUTS III ¹	Седиште на Заводот за статистика	Население	Област	Програмски статус
Пелагонија	Битола	238.136	4.717	Целосно ги исполнува условите според член 88 од Регулацијата за спроведување на ИПА
Вардар	Велес	133.180	3.392	Целосно ги исполнува условите според член 88 од Регулацијата за спроведување на ИПА
Југоисток	Гевгелија	171.416	2.739	Целосно ги исполнува условите според член 88 од

Прекугранична програма на ИПА за Грција/Република Македонија

				Регулативата за спроведување на ИПА
Југозапад	Охрид	221.855	3.432	Според член 97 од Регулативата за спроведување на ИПА

Во Грција, регион од ниво на НУТС III е „Префектура“, во Република Македонија, регионот што ги исполнува условите е „Планскиот регион на регионален развој“

Слика Област на Прекуграничната програма на ИПА Грција/Република Македонија

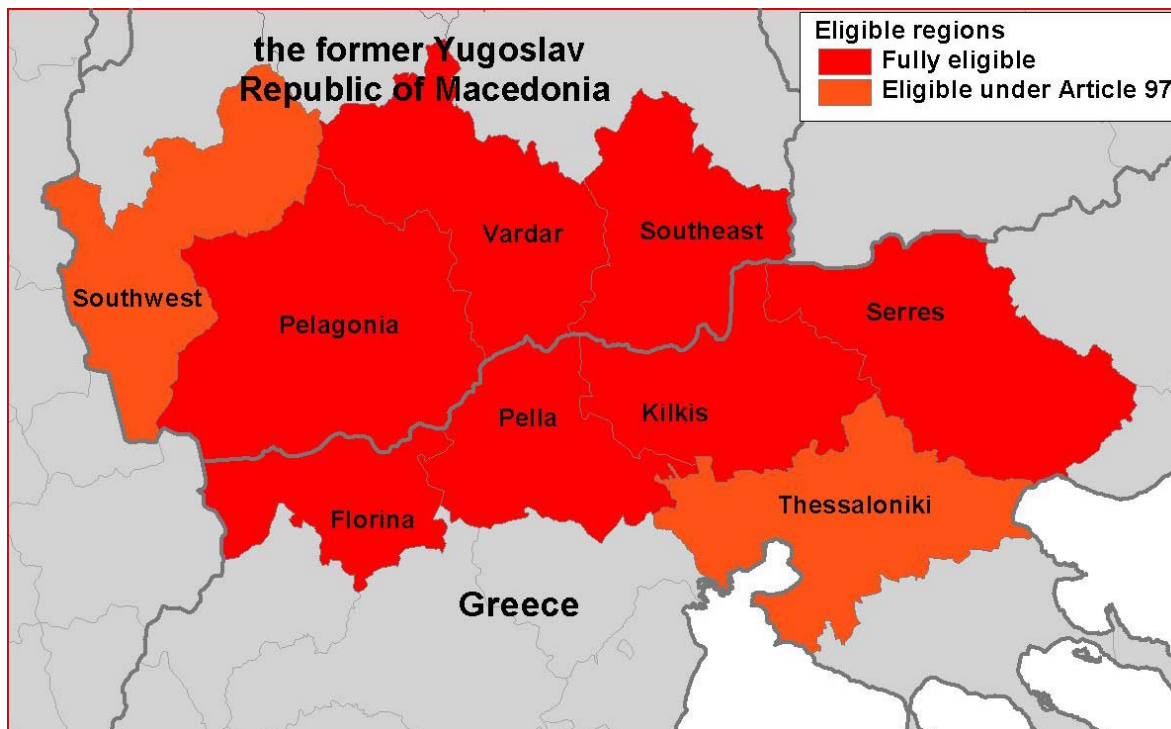

1.3 Процес на програмирање

(11) Со одлука на двете земји, беше формирана билатерална „Специјална работна група“ за изготвување на новата Прекугранична програма на ИПА Грција/Република Македонија. Во редовите на Специјалната работна група беа избрани членови од релевантните национални органи од двете земји, вклучувајќи и претставници од Европската комисија. Тие обезбедија корисни информации за состојбата во програмската област и за лекциите научени од претходната Програма за соседството. Во текот на целиот процес на изготвување на програмата, беа консултирани и учесници и органи одговорни за аспектите на животната средина и за родовите аспекти.

(12) На 22 септември 2006 година почна процесот на изготвување на програмата со иницијален состанок кој се одржа во Солун, по што следеа шест средби на Специјалната работна група, две во Скопје, една во Битола и три во Солун.

- Состанок на СРГ во Скопје за дефинирање на основната ориентација на Програмата,
- Состанок на СРГ во Солун за постигнување на согласност околу структурата на Програмата,

- Состанок на СРГ во Скопје за одобрување на првата нацрт-верзија на Програмата,
- Состанок на СРГ во Солун, во врска со Програмата и со нејзините Одредби за спроведување,
- Состанок на СРГ во Битола за финализирање на Програмата и се разговараше за Одредбите за спроведување пред доставувањето
- Состанок на СРГ во Солун за финализирање на Одредбите за спроведување и постигнување на согласност околу постапката за доставување на Програмата

(13) Пред доставувањето на програмата, двете земји-учеснички продолжија со јавни консултации со цел пред доставувањето да ги вклучат забелешките и опсервациите. Покрај објавувањето на програмата и ширењето на информациите за истата во медиумите, беа организирани две јавни расправи насочени кон потенцијалните корисници:

- Една јавна расправа во Кукуш (Грција) со цел претставување на програмата пред потенцијалните корисници и со истите се разговараше за програмата
- Една јавна расправа во Кавадарци (Република Македонија) за претставување на програмата пред потенцијалните корисници и со нив се разговараше за истата.

(14) Во текот на процесот на изготвување на програмата, Специјалната работна група беше поддржана од три надворешни експертски тимови, по однос на следново:

- Конкретни поглавја од Програмата,
- Екс анте евалуација, и
- Стратешка оценка на животната средина

(15) За да се обезбеди широко регионално и секторско прифаќање, како и учество на социјалните партнери и учесници, нацрт-верзијата на Програмата беше ставена на располагање за јавни расправи во обете земји. Стратегијата и Приоритетите беа претставени и отворено дискутирани. Сите претставници беа поканети да ги нагласат своите ставови во врска со програмата и да дадат свои мислења во врска со крајните приоритети. Сите соодветни повратни информации, заедно со наодите од екс анте евалуацијата и од Стратешката оценка на животната средина, беа земени предвид при формулирањето на крајниот Програмски документ; дискусијата што следеше по презентирањето на новата Програма дополнително обезбеди дека

иницијативите и категориите на предложените проектни идеи имаат меѓусебно комплементарна, а не вкрстена улога во однос на регионалните и на националните стратегии на двете земји. Резултатите од расправата континуирано беа вклучени во програмскиот документ.

(16) Крајниот Програмски документ беше испратен за одобрување до Европската комисија и истиот е вреднуван од страна на националните органи на двете земји-учеснички. Имајќи ги предвид сите национални политики и Програми, формулираната Програма го обезбедува исполнувањето на потребите на програмската област, надополнувајќи ги, но не и вкрстувајќи се со активностите и иницијативите преземени на национално и на регионално ниво. Последниот состанок на Специјалната работна група, на кој беа земени предвид забелешките добиени од Европската Комисија, се одржа во Солун на 21 февруари 2008 година.

2 Анализа на социо-економското опкружување

2.1 Демографија и просторни модели

(17) Вкупното население во програмската област е 2.362.158 жители. (1.415.922 жители **(68%)** живеат во Грција, а 764.278 **(32%)** во Република Македонија. Вкупната површина е 28.702 км² (14.422 км² во Грција и 14.280 км² во Република Македонија). 44% проценти од вкупното население (1.011.790 жители) живеат во НУТС III регионите на Флорина, Пела, Кукуш, Серес, Пелагонија, Вардар и Југоисток. (469.058 во Грција, а 542.732 во Република Македонија), додека остатокот од населението живее во двете соседни области на Солун и Југозапад. Метрополската област на Солун опфаќа 46% од вкупното население во само една НУТС III област, додека регионот на Југозападот опфаќа нешто повеќе од 9% од вкупното население во областите што ги исполнуваат условите. Освен метрополската област на Солун, останати поважни урбани центри се Битола (95.000), Прилеп (76.000), Серес (56.000), Велес (55.000), Охрид (55.700), Струмица (54.000), Кавадарци (38.000), и Кукуш, Едеса, Ганица и Гевгелија со отприлика 25.000 жители. Како општо правило во областите што ги исполнуваат условите во Република Македонија, градовите обично се поголеми, со помали тенденции на субурбанизација одошто во Грција.

(18) Во грчките области што ги исполнуваат условите, постои јасен просторен дисбаланс во корист на Солун. Подобрувањата во пристапните мрежи уште повеќе ја зајакнаа оваа метрополска област за сметка на соседните префектури (на пример, Пела и Кукуш).

(19) Според тоа, програмската област се карактеризира со многу висок степен на урбанизација од речиси 80% и со просторна концентрација во близината на Повардарјето. Битен исклучок е северозападниот дел со градовите Охрид, Битола и Прилеп; тој илустрира еден релативно независен развој поради пристапните бариери на пејзажот, па оттука и поради времето за патување до и од центрите на програмската област. Според тоа, пограничната област е единствена со својот урбан карактер и се разликува од поголемиот дел европски погранични области кои обично се рурални и изолирани.

Табела 2: Население во програмската област

Грција					
НУТС III	Попис 2001.	Моментално (2005.)	Лица на возраст до 20 години	Лица постари од 65 години	Сооднос мажи/жени
Флорина	54.768	55.210	13.167	10.075	1,04
Пела	145.747	148.190	33.058	25.705	1,01
Кукуш	89.056	91.828	18.552	18.015	1,05
Серес	200.561	203.093	40.495	77.258	0,99
<i>Солун</i>	946.864	1.099.598	237.061	149.491	0,94
Република Македонија					
NUTS III	Попис 2002.	Тековно(2005.)	Лица на возраст до 14 години	Лица постари од 65 години	Сооднос мажи/жени
Пелагонија	238.136	237.579	42.448	35.828	нема информации на НУТС III ниво
Вардар	133.180	133.168	25.119	15.006	нема информации на НУТС III ниво
Југоисток	171.416	171.637	33.983	18.281	нема информации на НУТС III ниво
Југозапад	221.546	221.855	51.787	22.438	нема информации на НУТС III ниво
Вкупно	2.201.274	2.362.158	495.670	372.097	-

Слика 2: Густина на население



(20) Развојот на населението во програмската област е релативно стабилен со незначителни порасты на населението како резултат на природни причини и миграција. Двете страни од границата имаат балансираны старосни структури со поголем процент млада популација во Република Македонија. Густината на населението се движи од 29 лица/км² во Флорина до десет пати поголемата бројка од 312 лица/км² во Солун. Соодветните национални просеци се 84 за Грција и 79 за Република Македонија. Од тие причини, програмската област е поретко населена (освен очигледните исклучоци) од остатокот на соодветната земја. Соодносот жени/мажи е споредлив меѓу префектурите што ги исполнуваат условите во Грција и националниот просек во Република Македонија. Напорот во насока на остварување рамноправни можности за сите граѓани е попречен главно поради диспаратите во рамките на поединечните региони, вклучувајќи ги и микро-регионите со сè помал број жители.

2.2 Географија и животна средина

(21) Прекуграничната област што ги исполнува условите е крајно богата со природни ресурси. Во текот на долгата геолошка историја, влијанијата од релјефот, климата, почвата итн. придонесоа кон тоа да се создаде богат мозаик на еко-системи. Пограничната област се карактеризира со многу разновидна флора, печурки, фауна и природни

живеалишта. Доминантните типови на земјени еко-системи се шумите, планините и пасиштата. Типовите на водни еко-системи се реките (Вардар) и нивните сливови, езерата, мочуришта, барите и временни водни тела. Прекуграничната област се карактеризира и со постоењето на бројни заштитени области.

(22) Главните карактеристики на програмската област долж граничната линија се Преспанските Езера со соседните рамнини на Флорина и на Ресен на запад, планинскиот венец Ворас со висина од максимум 2560 метри, долината на реката Аксиос/Вардар, Дојранското Езеро и планинскиот венец Белес/Беласица, со максимална висина од 2029 метри на исток. Во јужниот дел доминираат Солунскиот Залив и рамнината и делтата на реката Аксиос/Вардарс. Областа има резерви на фосилно гориво во Флорина (лигнит) и значителни наоѓалишта на украсен камен (гранит, мермер, боксит), како и извори на минерални и на термални води.

(23) Најважната река во оваа област е прекуграничната река Аксиос/Вардар. Таа извира неколку километри северно од Гостивар, а минува низ Гостивар, Скопје и Велес, минувајќи ја грчката граница во близина на Гевгелија, Поликастро и Аксиуполи пред да се влее во Егејското Море во Централна Македонија западно од Солун. Реката Вардар е долга 388 километри и опфаќа област од околу 25,000 км². Реката е главен извор за наводнување на плодните рамнини Кукуш и Солун, но и примач на загадувачи и на отпадни води од населените места низ кои минува. Делтата под реката, заедно со соседните реки и , со вкупна површина од 11.808км², го сочинуваат заштитениот локалитет со РАМСАР. Друга значајна река се наоѓа на исток од програмската област, односно во префектурата Серес. Реката Стримон/Струма извира во планината Витоша во Бугарија. Нејзината хидролошка сливна област се протега од Република Македонија, низ Бугарија, до Грција. На грчка територија влегува кај селото Кула и се влева во Егејското Море, во близина на Амфиполис во префектурата Серес, со вкупна должина од 125 километри.

(24) На западната граница од програмската област, се наоѓаат значајните Преспански Езера. Преспанското езеро има вкупна површина од 190 км² и го делат Албанија, Република Македонија и Грција. Природниот резерват „Езерани“ на Преспанското Езеро од 1995 година се наоѓа на Рамсар Листата, на која во 2007 година беше додадено и Дојранското Езеро. Малото Преспанско Езеро го делат само Грција (138 км² басенска површина; 43.5 км² вкупна површина) и Албанија (51 км² басенска површина; 3.9 км² вкупна површина).

Областа е заштитена како Национален парк и претставува област на посебна заштита согласно со Директивата на ЕУ бр. 79/409, а претставува и РАМСАР природно живеалиште на дивниот свет. Регионот беше неразвиен до деведесеттите години на дваесеттиот век, кога почна да се промовира како туристичка дестинација. Оваа област беше прогласена за Транснационален парк во 2000 година, со што отпочнаа бројни проекти на прекугранична соработка. Други значајни природни езера се Охридското Езеро на југозапад (локалитет на Светското наследство на УНЕСКО од 1979 година), а на исток Дојранското Езеро и езерото

Керкини (обете езера се РАМСАР природни живеалишта на дивиот свет). Во прекуграничниот регион се вклучени неколку тековни иницијативи за развој на еколошките мрежи во Република Македонија. Конкретно, од особен интерес во смисла на сочувувањето е мрежата Емералд (слика 5). Сега, во мрежата „Емералд“ спаѓаат шеснаесет градови со особен интерес од аспект на сочувувањето односно конзервацијата. Најважни од нив се природниот резерват „Езерани“ на Преспанското Езеро, Белчишкото Блато, природниот резерват „Тиквеш“, националниот парк „Галичица“, националниот парк „Пелистер“ и спомениците на природата (Маркови Кули, Дојранско Езеро, Демир Капија, Орлово Брдо, Алшар, мочуриштето во Моноспитово, Смоларските и Колешинските Водопади).

(25) Планините во областа се богати со флора и фауна и не се сериозно загрозени со активноста на човекот. Постојат бројни заштитени области, како на пример НАТУРА 2000 локалитетите во Грција и Емералд локалитетите во рамките на Иницијативата „Зелен Појас“ долж граничните линии на Република Македонија. Паневропската Еколошка Мрежа ја нагласува пограничната област како значаен коридор за некои миграциски видови што треба да се заштитат. Иницијативата „Балкански Зелен Појас“ го предвидува создавањето на еколошка мрежа за прекугранична соработка во делот на заштита на природата и на одржливиот развој. Зелениот Појас минува долж границата на Република Македонија со Албанија, Грција и со Бугарија, со опсег од еден до неколку десетици километри. Изготвен е акциски план наменет за заштита на биолошката разновидност на оваа област. Сепак, притисокот врз природните ресурси расте низ ширењето на градовите и низ експанзијата на активностите на отворено, особено зимските спортови, иако обемот и ефектот на интервенциите се со скромни димензии.

Слика 3: Охридско, Преспанско и Малото Преспанско Езеро



Слика 4: Иницијатива „Зелен Појас“, заштитени области, од страната на Република Македонија (обележано со темно-зелена боја)

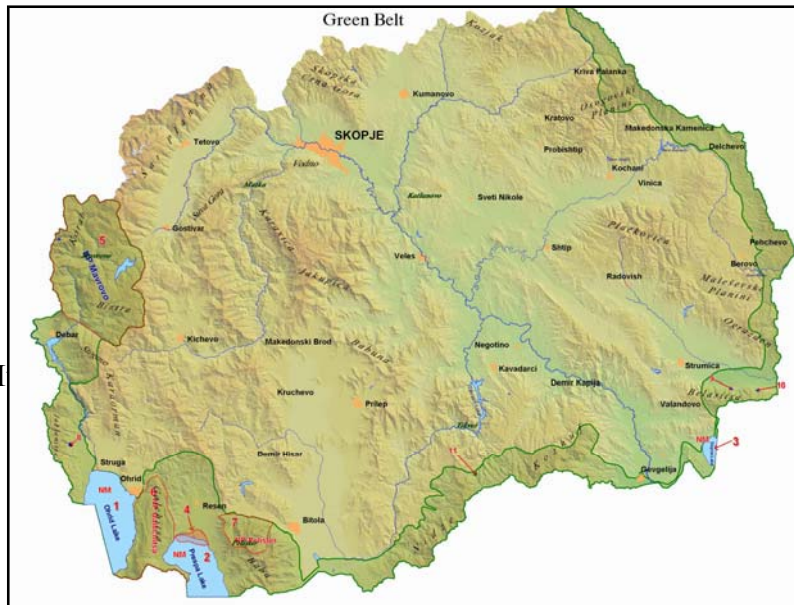

Слика 5: М



Слика 6: Локалитети на НАТУРА 2000 во грчката програмска област

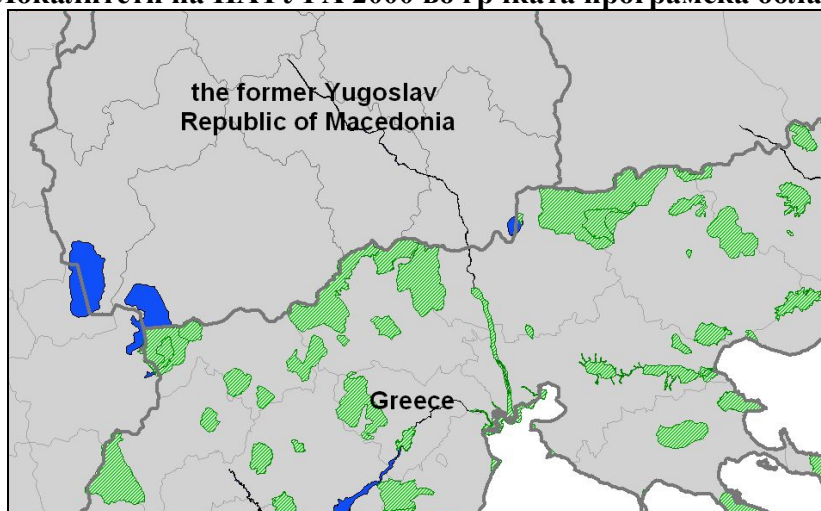

(26) Програмската област е богата и со економски интересни природни ресурси. Битните наоѓалишта од економско значење ги вклучуваат мермерот, лигнитот, минералните ресурси и геотермалните полиња. Плодните рамнини кои се наводнуваат опфаќаат висок процент од областа и обезбедуваат значително богатство за руралното население, но истовремено ја налагаат и потребата од проактивен заштитен режим за животната средина.

(27) Седиментните наоѓалишта на јаглен главно се наоѓаат во областа Аминтаион во префектурата Флорина; се очекува дека истите ќе се ископуваат до 2050 година. Исто така, отворените рудници „Суводол“ и „Брод-Неготино“ во Пелагонија, кои обезбедуваат гориво за битолската електрана, се очекува да продолжат со својот оперативен живот во наредните неколку децении.

(28) Најбитните еколошки ризици и опасности се предизвикани со активностите на човекот. Индустриските зони и контаминација, проблематичните локации како на пример во Велес, недоволното пречистување на отпадните води и испуштањето отпад во реките, загадувањето на реката Аксиос/Вардар и исцрпувањето на непропустливите слоеви на подземни води во крајбрежната зона поради наводнување – се најчестите проблеми.

2.3 Економија

(29) Програмската област била занемарувана долги години, а тој факт го одложи создавањето на стабилно опкружување за економскиот развој. Сепак, реформите во изминативе 6 години и перспективата за членство во ЕУ за Република Македонија, како и зголеменото економско присуство на грчки претпријатија со значителен број прекугранични инвестиции во рамките на областите што ги исполнуваат условите – се дел од причините за значително подобрување на ситуацијата. Меѓутоа, најголемиот дел од инвестициите реализирани во прекуграничната област се должи на нивната атрактивност поради евтината работна сила; тие не секогаш имаат долгорочен карактер или ја отсликуваат намерата овие инвестиции да се етаблираат на локалните пазари. Економската

ситуација на прекуграничната област што ги исполнува условите може да се карактеризира како ситуација која сè уште е многу слаба.

(30) Земјоделскиот сектор претставува значајна област на вработување за програмската област, со очигледен исклучок на Солун. Населението главно се занимава со земјоделски активности. И повторно, топографијата дефинира Западна и Источна зона на земјоделска активност. Источната зона се состои од регионите Вардар, Југоисток, Пела, Кукуш, Серес и Солун. Западната зона е составена од регионите Југозапад, Пелагонија и Флорина. Западот се карактеризира со земјоделско и сточарско производство, вклучувајќи пченица, грав, грозје, овошје и тутун (прилепската област). На исток, одгледувањето долж Вардарската Долина и пониската рамнина и делта на реката Аксиос/Вардар се карактеризира со производство на пченица, јачмен, пченка, тутун, памук, шеќерна репка, индустриски домат, ориз, сточни и млечни производи, додека регионот Пела се истакнува со значително ниво на овошно производство. Областа Пела и соседната област Иматија се светски лидери во производство на праски. Грозјето и производството на вино во изминатата деценија го зголемија своето значење во областите Кавадарци и Неготино, како и во префектурите Пела и Солун. Општо земено, земјоделскиот сектор покажува голема разновидност во одгледувањето. Меѓутоа, диспаратите се очигледни од аспект на продуктивноста, извозната ориентација и образовното ниво на фармерите меѓу рамнините и внатрешноста.

(31) Индустијата е развиена во Република Македонија, особено во областа околу Велес (вклучувајќи ја и металургијата). Меѓутоа, распадот на Југославија, губењето традиционални пазари и влијанието од транзицијата врз економијата доведоа до опаѓање на индустријата. Во јужниот дел од програмската област, Солун претставува важна индустриска локација. Но, индустријата исто така се наоѓа во релативно опаѓање, главно поради недостигот од иноваторство и од конкурентност. Во енергетскиот сектор, ситуацијата е стабилна или во опаѓање. Во областа на Битола, постојат три електро-енергетски единици со по 225 MW и планиран престанок на работа/рехабилитација по 2013 година. Ситуацијата во енергетскиот сектор е слична и во Грција, со релативно стабилен сектор на производство на електрична енергија во областа Флорина. Геотермалните полиња претставуваат потенцијален извор на енергија кој сè уште не е искористен, но кој го привлекува вниманието, како на јавните тела, така и на инвеститорите. Индустијата на преработка на храна е добро развиена во Пелагонија, Пела, Солун и во Серес и вклучува млечни производи, рафинерии за шеќер, капацитети за преработка на зеленчук, индустрија на пијалаци и индустрија на добиточна храна, кои се тесно сврзани со примарниот сектор. Индустриските зони Солун и Кукуш се главните локации на индустриските активности. Обемните инвестициони поттици на Владата и на Регионалната оперативна програма на Централна Македонија, како и близината до Солун, создадоа значаен индустриски „кластер“ во Кукуш. Меѓу останатото, овој „кластер“ вклучува и други иновативни индустрии, како на пример најголемата фабрика за фото-напонски елементи на Балканот. Сепак, најголемиот дел од индустриската активност е ориентиран кон Солун и ги искористува територијалните поволности обезбедени со владината политика.

(32) Значењето на **терцијалниот** сектор брзо се зголемува во целата програмска област. Услугите што ги вклучуваат финансиските институции и иновативните индустрии се мошне развиени во метрополската област на Солун и исто така се важни и во некои други поголеми центри како што е Битола. Туризмот станува сè позначаен; сепак, сè уште целосно не се согледуваат значајните потенцијали на алтернативниот и на тематскиот туризам.

(33) Туризмот брзо се развива. Но, секторот се однесува само на домашните клиенти. На пример, градот Охрид е примарната домашна дестинација во Република Македонија, но провлекува ограничен број посетители од Грција. Општо земено, постојат огромен број на можности, вклучувајќи го и туризмот во термалните бањи, забавните и рекреативните активности, верските посети, планинарењето и културните настани, Овие можности сè уште не привлекле внимание надвор од регионот и се користат скромно, формирајќи на тој начин плодна почва за развој на одржливиот туризам.

(34) Општите **трендови** укажуваат на перспективен развој. Земјоделството и натаму опаѓа во бројки, но новата Заедничка земјоделска политика и националните планови за рурален развој гарантираат одредено ниво на приходи за фармерите. Како фактор на развојот може да се искористат од побарувачката за органски производи и високиот квалитет на фармерските производи. Компаративните предности на индустрискиот сектор се лоцирани во расположивоста на евтина работна сила во Република Македонија и во регионалната помош од државата во Грција. Двете предности ќе се сменат. Се очекува платите среднорочно да се зголемат како резултат на сè поголемата побарувачка во програмската област. Истовремено, регионите од ниво НУТС 2 во Централна Македонија и во Западна Македонија се региони на постепено исклучување во рамките на Целта за конвергенција во текот на програмскиот период меѓу 2007 и 2013 година. На тој начин, среднорочно ќе бидат засегнати горните лимити на државната помош.

(35) Трендовите укажуваат дека земјоделството и индустријата и натаму ќе опаѓаат со значењето, но дека истите можат да имаат корист и да се стабилизираат преку преориентација во насока на еколошки и квалитетни производи (особено прехранбени производи). Се чини дека терцијалната услуга е сегмент кој најмногу ветува поради можностите што ги нудат континуираното интензивирање на прекуграничните економски односи, надградувањето на солунската метрополска зона и областа на градот Битола како излезни порти, како и можностите кои се создаваат со децентрализацијата на услугите што се создаваат со новите технологии и со владините политики.

Табела 3: Економијата во програмската област

Грција						
NUTS III	БДП по жител	Вкупно БДП (во милиони евра)	Број на претпријатија	Претпријатија во туризмот и во културата	Стапка на невработеност	Државна помош
Флорина	13.230	721	4.115	26	15,2	Зона Б (максимум 30% готовински грант/субвенција за изнајмување)
Пела	11.685	1.700	10.914	45	9,3	Зона Б (максимум 30% готовински грант/субвенција за изнајмување)
Кукуш	15.421	1.340	6.124	13	15,7	Зона Б (максимум 30% готовински грант/субвенција за изнајмување)
Серес	10.095	1.937	14.198	22	6,5	Зона Б (максимум 30% готовински грант/субвенција за изнајмување)
Солун	17.384	19.378	90.646	128	8,9	Зона А (максимум 20% готовински грант/субвенција за изнајмување)
Република Македонија						
NUTS III	БДП по жител (паритет на куповна моќ во УСД) ¹	Вкупно БДП (паритет на куповна моќ во УСД)	Број на претпријатија	Претпријатија во туризмот и во културата	Стапка на невработеност ²	Државна помош
Пелагонија	6.905	1.644	6.582		39,9	
Вардар	5.591	744	3.240		43,9	
Југоисток	6.050	1.030	4.454		34,4	
Југозапад	4.192	921	5.632		42,4	

¹ Извор: Податоци и показатели за локалните заедници во Република Македонија

² Извор: Државен завод за статистика, Попис на население, 2002 година.

Табела 4: Економски сектори во програмската област

Грција						
NUTS III	Земјоделство (% од работната сила)	Земјоделство (% од БДП)	Индустрија (% од работната сила)	Индустрија (% од БДП)	Услуги (% од работната сила)	Услуги (% од БДП)
Флорина	26.85%	13%	22.19%	26%	46.37%	52%
Пела	44.35%	18%	17.14%	18%	36.21%	55%
Кукуш	24.59%	11%	27.75%	37%	40.73%	42%
Серес	36.39%	15%	16.47%	15%	42.86%	61%
Солун	5.04%	2%	26.66%	25%	62.75%	64%
Република Македонија ³						
NUTS III	Земјоделство (% од работната сила)	Земјоделство (% од БДП)	Индустрија (% од работната сила)	Индустрија (% од БДП)	Услуги (% од работната сила)	Услуги (% од БДП)
Пелагонија						
Вардар						
Југоисток						
Југозапад						

(36) Постојат 6.582 регистрирани претпријатија во Пелагонија, 3.240 во Повардарјето, 4.454 во регионот Југоисток и 5.632 во регионот Југозапад. Во 2005 година, БДП по жител на ниво на целата земја изнесуваше 1.571 евра. На национално ниво, примарниот сектор придонесуваше кон БДП со 9%, секундарниот со 29%, а терцијалниот со 62%. За споредба, поделбата во регионот Југозапад е приближно 24% за земјоделство, 26% за индустрија и 50% за терцијалниот сектор. Овие бројки укажуваат на помалку индустријализираниот и ориентиран кон туризам карактер на регионот. Моделот е сличен во регионите Пелагонија и Југозапад, додека Повардарјето има незначително посилен секундарен сектор. Во однос на моделот на вработеноста на национално ниво, примарниот сектор зазема 18,44% од работната сила, секундарниот 29,67% од работната сила, а терцијалниот 51,87% од

³ Нема расположиви податоци

работната сила. Стапката на невработеност на национално ниво изнесува 38%. (Извор: Државен завод за статистика)

(37) Структурата на економијата открива внатрешни диспаритети во областа. Ниските приходи, високата стапка на невработеност и големиот земјоделски сектор од една страна се конфронтираат со динамичните метрополски области. Терцијалниот сектор брзо се развива, па така кај микро-регионите со голема зависност од земјоделството и со постара популација постои тенденција на заостанување. Малите и средните претпријатија се главната потпора на претприемничка активност; меѓутоа, тие имаат ограничено влијание врз намалувањето на невработеноста. Жените и младите како вработени се особено засегнати од сезонската невработеност којашто е повисока од националниот просек (на пример, 9% во Грција).

Слика 7: БДП по жител во програмската област



(38) Грција и Република Македонија развија значајни трговски односи. 15,5% од извозот од Република Македонија се насочени кон Грција, додека 9,1% од увозот доаѓаат од Грција. Грчкиот увоз од Република Македонија порасна од 97 милиони евра во 2004 година на 169 милиони евра во 2005 година (пораст од приближно 75%). И извозот се зголеми, од 255 милиони евра во 2004 година на 271 милиони евра во 2005 година (пораст од приближно 6,4%). Најзначајните производи со кои се тргува меѓу двете земји се: железото и челикот, облеката, фосилните горива, котли- машини, електрични машини, пластиката, овошјето и зеленчукот, памукот, плетената облека и месото.

(39) Во 2005 година, грчките директни инвестиции во Република Македонија го достигнаа нивото од приближно 82 милиони евра, додека во 2004 година оваа бројка изнесуваше приближно 107 милиони евра. Не постојат податоци за локацијата на странските инвестиции, но повеќето претпријатија своите активности ги концентрираа во главниот град Скопје или во програмската област.

2.4 Образование, и истражување и развој (И&Р)

(40) Програмската област укажува на сеопфатна и соодветна мрежа и бројка на основни и на средни училишта. Генералното ниво на училиштата е добро, особено во урбаните центри. И руралните области се соодветно опслужени со 1.493 основни и 488 средни училишта во Грција. Во областа што ги исполнува условите во Република Македонија, има 351 основно училиште и 83 средни училишта⁴. Пристапноста на училиштата е релативно непроблематична.

(41) Програмската област може да се пофали со значителен број терцијални образовни институции, особено во областа на Солун. Универзитетите на регионот се мошне активни во меѓународната и во соработката меѓу регионите, меѓутоа билатералната прекугранична соработка е слаба. Соработката воглавно се развиваше во рамките на Интеррег IIIА/КАРДС, меѓу Аристотеловиот Универзитет во Солун и Универзитетот на Западна Македонија, Катедра за Балкански студии од една страна, и Универзитетот „Св. Климент Охридски“ во Битола од друга страна, и беше охрабрувачка, но остана на ад-хок ниво.

(42) Бројката на дипломирани студенти е споредлива со националните просеци. Меѓутоа, непостоењето доволно можности за вработување поттикнува бројни млади и образовани лица да се преселат во метрополските центри на Скопје и на Солун. Развојот на наставни програми (на пример, Катедрата во Флорина) понудени на локалните потреби помага во спречувањето на овој тренд, но ефектот сè уште не е забележлив.

(43) Стручното образование и обука и развојот на човечките ресурси исто така се нееднакво распределени. Речиси сите институти за стручно образование и обука се концентрирани во Солун, додека регионалните центри имаат субјекти со ограничен капацитет.

⁴ Извор: Министерство за локална самоуправа.

Табела 5: Образование во програмската област

Грција			
NUTS III	Виши школи и технолошки фондации	Универзитети	Друго
Флорина	Технолошки образовни институции во Западна Македонија	Универзитет на Западна Македонија	
Пела		Универзитет „Македонија“	
Кукуш	Технолошки образовни институции во Солун		
Серес	Технолошки образовни институции на Серес		
Солун	Технолошки образовни институции во Солун	Аристотеловиот Универзитет во Солун Универзитет „Македонија“	Американски Колеџ во Солун CITY Колеџ, партнер институција на Универзитетот од Шефилд
Република Македонија			
NUTS III	Средни училишта со стручно образование и обука	Универзитети ⁵	Друго
Југозапад	2	Државен универзитет „Св. Климент Охридски“ – Битола (Факултет за туризам и угостителство – Охрид)	Приватен Европски Универзитет во Охрид (Факултети за економија, политички науки, информатичка технологија, уметност и дизајн) ФОН – Приватен Универзитет – Струга (Факултети за право, политички науки и меѓународни односи, применети странски јазици, детективи и безбедност, менаџмент, животна средина)
Пелагонија	13	Државен Универзитет „Св. Климент Охридски“ – Битола (Факултети за технички науки, педагогија, биотехнички науки, администрација и ИТ менаџмент, високо стручна медицинска школа)	
Повардарие	5		
Југоисток	6	Државен Универзитет „Гоце Делчев“ – Штип (Факултети за економија, право, земјоделство, музика, уметност, информатичка технологија,	

⁵ Извор: Министерство за образование

		медицинска школа) Државен универзитет „Св. Кирил и Методиј“ – Скопје (Факултети за рударство, геологија и педагогија – Штип)	
--	--	---	--

(44) Во областа на истражувањето и развојот, нема податоци на регионално ниво. Меѓутоа, истражувањето и развојот се концентрирани во префектурите и во областите каде што се наоѓаат седиштата на најважните универзитети (т.е. во Пелагонија и во Солун). Во Грција, бројките за расходи за Истражување и развој во 2001 година изнесуваа 0,64% од БДП, а во 2003 година, 0,63% од БДП. Во 2003 година, помалку од 30% (28,2%) од тоа беше финансирано од страна на индустријата, 21,6% се финансираше од странство, а 46,4% беше финансирано од страна на владата. Во Република Македонија, националните расходи за И&Р искажани во % од БДП, во периодот меѓу 2001 и 2003 година, паднаа од 0,32 на 0,22. За споредба, во 2003 година во ЕУ, 1,9% од БДП се трошеше на И&Р. (Извор: Еуростат)

2.5 Пристапност

(45) Низ програмската област минуваат два значајни автопати. Паневропскиот Коридор 10, со генерална насока север-југ, ги поврзува Салцбург со Љубљана— Загреб – Белград – Ниш – Скопје – Велес – Солун. Егнација-Одос (Е90) со насока исток-запад ги поврзува Игуменца со Кипи. Двете вертикални оски на Егнација Одос, Козани-Флорина-Ники на запад и Малгара-Евзони на исток ја поврзуваат Егнација Одос со јадрото на областа што ги исполнува условите. Кракот В од Европскиот Коридор 10 ќе ги поврзе Велес-Прилеп-Битола-Ники. Завршувањето на Коридорот 10 ќе се реализира во координиран напор од страна на Секретаријатот за европски прашања и грчкото Министерство за надворешни работи. Дел од проектните трошоци ќе се финансира од страна на Грчкиот план за економска обнова на Балканот. Друг Паневропски Коридор кој ја засега програмската област е Коридорот 8 од Дурес до Варна, кој минува во близината на Охрид.

(46) Локалните пристапни модалитети во оваа област се дефинирани со топографијата на теренот и со планината Ворас, која претставува природна бариера во средината на програмската област. Постојат три точки на вкрстување. Ники/Мецитлија на запад, и Евзони/Гевгелија и Дојран на исток. Регионалната секундарна мрежа е со мешан квалитет и несоодветна инфраструктура главно на оската Велес-Прилеп-Битола и на врската Флорина-Пела.

Слика 8: Достапност во програмската област

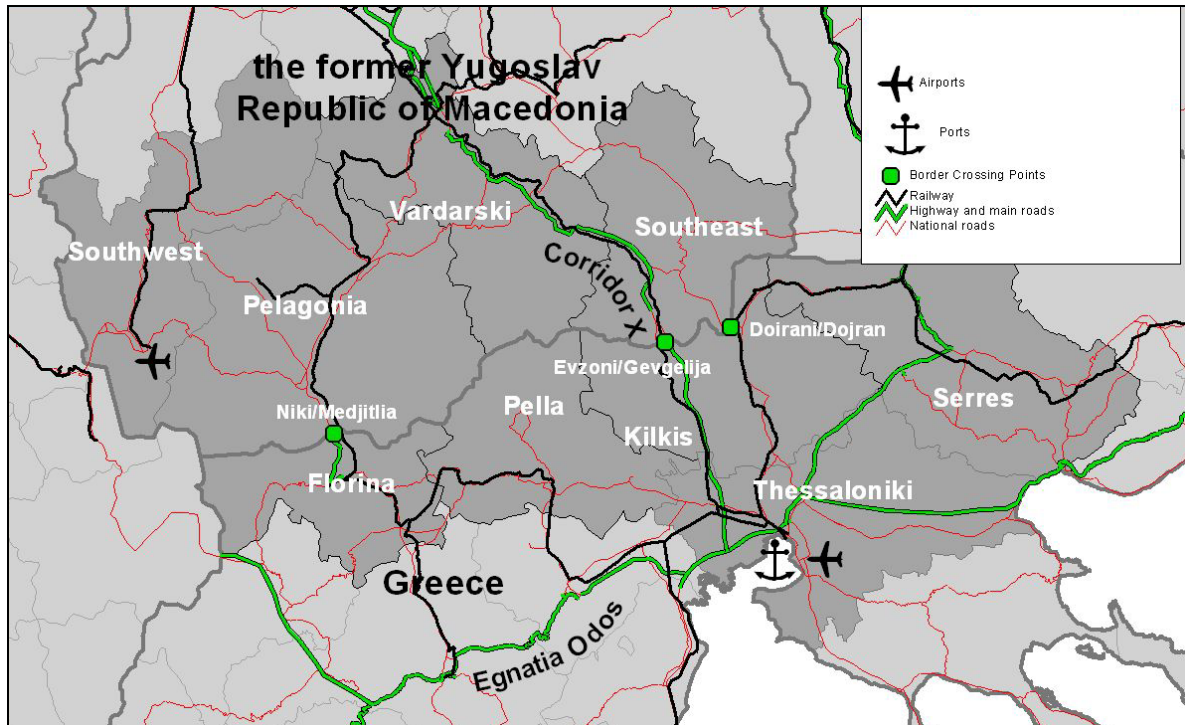

(47) Инвестициите во сообраќајот, а особено во патната инфраструктура, се значителни. Автопатот кој ги поврзува Скопје и Гевгелија е модернизиран со средства од ФАРЕ и се состои од двоен коловоз по целата должина, со исклучок на областа меѓу Милетково и Демир Капија и некои делови во изградба. Егнација Одос (вклучувајќи го финансирањето од Кохезискиот фонд, Европскиот фонд за регионален развој, Транс-европските транспортни мрежи, националните фондови и Европската инвестициона банка) е речиси готова, додека вертикалните оски се очекува да станат функционални до 2010 година.

(48) Дополнителни пристапни точки на програмата се железничките врски, солунското пристаниште и аеродромите. Железницата е дел од врска меѓу Централна Европа и Солун и Егејското Море, но нејзиното значење во делот на патничкиот сообраќај се намали. Железничкиот сообраќај исто така е ограничен на карго-транспорт на големи товари поради непостоењето атрактивни повеќе модални јазли. Секундарните врски од Велес до Битола и од Солун до Флорина се со занемарливо влијание. Кукуш се опслужува со оската Солун-Александрополис-Истанбул којашто се очекува да добие поголемо значење. Пристаништето во Солун е од супер-регионално значење како единствена најважна порта до големите делови од Балканскиот Полуостров и како централен јазол за транспорт и за трговија до и од внатрешноста на земјата. Неизбежниот развој на областа западно од Солун како логистички центар ја налага потребата од инвестиции во повеќе модални врски што ја комбинираат близината на пристаништето со вкрстувањето со Коридорот 10 (E75), Егнација (E90) и железничките оски Белград-Солун и Солун-Александропулос. Конечно, областа се опслужува со два меѓународни

аеродрома, меѓународниот аеродром „Македонија“ во Микра источно од Солун и меѓународниот аеродром „Апостол Павле“ во Охрид. Двата аеродрома се битна дестинација за регионалните рути и чартер-летови во сезоната на годишни одмори. (49) Телекомуникациската инфраструктура е добро развиена. Опфатот на фиксната и на мобилната телефонија е доволен. Интернет-поврзаноста е еднаква на националниот просек. Повеќето центри во јужната зона се покриени со АДСЛ линии, додека целата територија на Република Македонија е покриена со WLAN пристап. Битен развој за програмската област е развојот на Мрежата за истражување и за образование во Југоисточна Европа, чија цел е меѓусебното поврзување на истражувачките и образовните мрежи од Република Македонија, Босна и Херцеговина, Бугарија, Грција, Унгарија, Србија, Романија - и нивното поврзување со ГЕАНТ (повеќе-гигабитна пан-европска мрежа за податочни комуникации, резервирана специјално за примени во истражувањето и во образованието). Одделни делови од мрежата се финансираат во рамките на Грчкиот план за економска обнова на Балканот.

2.6 Здравствена и социјална заштита

(50) Главните урбани центри се опремени со доволна здравствена инфраструктура која вклучува државни болници, здравствени центри и санаториуми. Особено областа на Солун се истакна како центар на медицински услуги од супер-регионално значење, каде се концентрирани големи болнички центри како болницата „Папагеоргиу“, болницата „Папаниколау“, 424. Општа воена болница, АНЕРА Универзитетската болница и Интербалканскиот медицински центар. Овие медицински центри имаат најсовремени капацитети и може да имаат значајна улога во прекуграничната област со признавање на меѓународниот тренд во насока на големите централни болници и ефикасни системи за медицински транспорт. (51) Примарната здравствена заштита во руралните области е основна, но соодветна. Механизмите за итна медицинска помош и за операции на потрага и спасување постојат, но им недостасуваат опрема и организираност. Имајќи го предвид високото ниво на достапност на регионот, од клучно значење ќе биде развојот на мобилни тимови за лекување и на услуги за медицинска евакуација.

2.7 Култура

(52) Културното наследство претставува еден од најбитните потенцијали во прекуграничниот развој од социјален, економски и од аспект на заштитата на животната средина. Програмската област е богата со културни ресурси, вклучувајќи бројни значајни древни локалитети како Хераклеја и Пела, кои имаат светско значење. Постои и голем број средновековни манастири, капели и цркви кои со векови биле јазли на интензивни верски и световни мрежи. Програмската област може да се пофали со голем број значајни историски градови, села и населени места кои претставуваат архитектонско наследство. Охрид е УНЕСКО локалитет на светско наследство од 1980 година. Јужниот дел е особено познат поради својата концентрација на историски споменици, цркви, манастири (манастирот „Св. Наум“, средновековната црква „Св. Софија“ итн.) и фрески кои датираат од византискиот период до 19от век. Археолошкиот локалитет Вергина и

палео-христијанските и византиските споменици на Солун се дел од Листата на светско наследство на UNESCO, додека областа на Преспанското Езеро е вклучена во прелиминарната Листа на светско наследство на UNESCO.

(53) Културната инфраструктура на градот Солун во голема мера е зајакната низ повеќе проекти што вклучија подобрување на музеите (на пример, Археолошкиот музеј, Музејот на византиската култура), промовирање на римските и на византиските споменици, како и современи културни настани.

(54) Културата на живеење е исто така многу активна, при што во регионот се организираат настани и фестивали како музичкиот фестивал „Охридско лето“, битолскиот фестивал на класична музика, фестивалот на видео-уметност и Меѓународниот фестивал на аматерски документарен филм, периодичната изложба на Современа уметност во Флорина (каде се доделуваат награди на талентирани млади уметници) и Солунскиот филмски фестивал, Меѓународниот фестивал на книгата, Кино-музејот, Биеналето на визуелните уметности.

(55) Најпосле, регионот е богат со разнолики кулинарски традиции и со ракотворби. Овие традиции би можеле да имаат значајна улога во унапредувањето на туристичката понуда на регионот, но досега беа потценувани во голема мера. Постои значителен број музеи, центри на културата и локации кои можат да ја поддржат промоцијата на локалниот културолошки потенцијал.

2.8 Капацитет за управување и за планирање

(56) Регионите на програмската област се на ниво NUTS III. Грчките префектури припаѓаат на НУТС II регионите од Западна Македонија (Флорина) и Централна Македонија (Пела, Кукуш, Серес и Солун). Во овие региони од ниво НУТС II, административните тела се стекнаа со значителен административен и планирачки капацитет поради реализацијата на големи повеќегодишни Регионални оперативни програми во Рамката на структурните фондови.

(57) Република Македонија формираше еднослоен систем на локална власт. Единици на локалната самоуправа се општините. Територијата на земјата е поделена на 84 општини и градот Скопје како посебна единица на локалната самоуправа. За потребите на заштитата и на зајакнувањето на заедничкиот интерес, општините може да формираат асоцијации. Општините може да соработуваат со единиците на локална самоуправа од други земји, како и со меѓународни организации на локални заедници, а можат и да членуваат во меѓународни организации на локалните органи. Постои едно Здружение на единиците на локална самоуправа – ЗЕЛС. Според новиот Закон за регионален развој, усвоен во мај 2007 година, постојат осум плански региони за регионален развој односно еквивалент на нивото НУТС III: Пелагонија, Вардар, Северозапад, Југозапад, Скопје, Југоисток, Полог и Исток. Законот ќе послужи како основа за институционалната структура за регионален развој до крајот на 2007 година.

(58) Во делот на прекуграничната соработка, Иницијативата на Заедницата ИНТЕРРЕГ и надворешната програма за соработка ФАРЕ-ПСГ претставуваа многу позитивно искуство и ги поставија основите за успешна соработка. Меѓутоа, модалитетите за спроведување и административните ограничувања досега ја ограничуваа вистинската соработка. Според тоа, јавните тела развија маргинален капацитет во смисла на билатерално планирање и реализација. Невладините

организации, а особено деловните здруженија односно бизнис-асоцијациите досега можеа да го пополнат овој јаз и се очекува дека истите ќе имаат значајна улога и во иднина.

(59) Во рамките на прекуграничниот регион, постојат неколку Евро-региони кои опфаќаат делови од прекуграничната област како и подрачја надвор од областа што ги исполнува условите (во Албанија и во Бугарија).

2.9 Лекции научени во претходните програмски периоди

(60) Прекуграничната соработка во областа беше иницирана со програмата ИНТЕРРЕГ II/НАДВОРЕШНИ ГРАНИЦИ од 1994-1999 година. Ова претставуваше прва позначајна можност за институционализирана соработка меѓу две земји. Овој процес беше продолжен и зајакнат со **Интеррег IIIА Програма Грција/Република Македонија за периодот 2000-2006 година**. Програмата беше заеднички изготвена од Грција и Република Македонија и беше одобрена на почетокот од 2002 година. Помошта од Структурните фондови (ЕРФД) изнесуваше 73 милиони евра од вкупниот буџет со 103 милиони евра. Помошта до Република Македонија беше ставена на располагање од КАРДС програмата со вкупен КАРДС буџет во износ од 7,4 милиони евра.

(61) Програмата идентификуваше три приоритети (освен приоритетот за техничка помош) за прекугранична соработка, имено:

- Приоритет 1: Прекугранична инфраструктура, вклучувајќи активности како надградување на приклучоците на граничните области со Република Македонија, создавање и модернизирање на инсталациите на гранични премини, царински капацитети и гранична контрола, како и безбедносни инсталации.
- Приоритет 2: Економски развој и вработување, вклучувајќи активности како соработка меѓу фирми, унапредување на културните и на туристичките ресурси и нови можности за вработување.
- Приоритет 3: Квалитет на животот, животната средина и на културата, со фокус врз активности за заштита и за подобрување на природната животна средина и на квалитетот на услугите од јавното здравство.

(62) На 6 февруари 2006 година, постојната програма за прекугранична соработка меѓу Грција и Република Македонија се ажурираше во **Програма на соседството**. Првиот заеднички повик за доставување предлози беше објавен на 17 ноември 2006 година. Вкупно беше доставен 161 предлог-проект, од кои 7 (4%) беа во делот на прекуграничната инфраструктура, 24 во делот на претприемништвото (15%), 45 во делот на туризмот (28%), 30 во делот на обуката и 55 во делот на животната средина (34%). Подносителите на предлог-проектите беа од 4 префектури и главно

беа локални органи, како и неколку НВО и непрофитни организации. Напредокот со спроведувањето беше исклучително добар во Приоритетот 1, просечен во Приоритетот 2 и добар во Приоритетот 3. До денес, распределбата на средства достигна 100% а во тек апсорпцијата изнесува 50%.

(63) Двојните структури на ЕРФД и на КАРДС ја отежнаа координацијата меѓу проектите и партнерите. На програмско ниво, неодамнешната промена на програмата во Програма на соседството им овозможи на двете земји меѓусебно да се доближат, иако со извесни тешкотии. Соработката на ова ниво, вклучувајќи ги и билатералните состаноци на Комитетот за следење и Управниот комитет, размената на информациите и одлучувањето – значително еволуираше.

(64) Формирани се Заедничкиот технички секретаријат, Заедничкиот комитет за мониторинг и Заедничкиот комитет за селекција. Потребата од формирање на овие нови заеднички структури, во комбинација со тешкотиите во правната рамка, ги забавија двете земји при воведувањето брзи техники на реализација за програмскиот период 2000-2006 година. Со оглед на фактот што формирањето на заедничките структури се покажа како долготрајно, првиот заеднички Повик за доставување предлог-проекти беше објавен во ноември 2006 година (голем дел од избраните проекти во моментот сè уште се реализираат).

(65) Од друга страна, искуството стекнато во формирањето на заеднички структури придонесе кон подобрата подготовка на двете земји во смисла на справување со новите барања за програмскиот период 2007-13 година.

(66) Се очекува карактеристиките на новиот ИПА инструмент со кој се обезбедува единствена правна основа, заедничките раководни структури кои дозволуваат застапеност на органите од обете страни, како и реализацијата на програмата низ заеднички прекугранични проекти избрани низ отворен повик за доставување предлози и предводени од „водечки партнер“ – во голема мера да ја унапредат прекуграничната соработка меѓу двете земји.

3 СВОТ Анализа

(67) Социо-економската позадина на програмската област претставува значен придонес за имплементирање на СВОТ Анализата. Освен сегашната анализа, се разгледуваат и регионалните планови и програми и други стратешки документи заедно со мислењата на Програмската Група

(68) Програмската област е далеку од тоа да претставува хомоген регион – ниту помеѓу две земји, ниту во рамките на самите поединечни области кои учествуваат. Пред се областа е силно урбанизирана и според меѓурегионалните стандарди има, покрај земјоделскиот сектор, индустриска база со потенцијал. Приматот на Солун е значителна предност, со што на програмската област и се обезбедуваат економски, административни и претприемачки ресурси. Од друга страна, метрополитската област на Солун исто така предизвикува сериозна нерамнотежа со оглед на тоа што неговата моќ на привлечност влијае врз другите центри. Ова е случај со сите помали центри во периферијата во Грција и истото се очекува да се случи во областите во Република Македонија кои се во околината на Е75. Прилепско-битолската област може да биде исклучок, што главно се должи на нивната релативна оддалеченост, барем до завршувањето на Егнација Одос и нејзините вертикални оски. Истовремено, руралните населби од програмската област имаат различни потреби и капацитети, кои бараат детално да им се пристапува од случај до случај со цел да се надминат нивните проблеми и да бидат во чекор со нивните регионални центри.

(69) Следната СВОТ анализа се фокусира на заедничките предности и слабости и можности и ризици со свесност за разликите на економско ниво, во структурата и развојните процеси и, исто така, во институционалните рамки.

Табела 1: СВOT Анализа

Сектор	Предности	Слабости	Можности	Опасности
Демографија и пристапност	Полицентрична мрежа на градови Стратешка положба на Коридорот 10 (E75) и на крстосницата Егнација Одос (E90) Напредна инфраструктура на примарен сообраќај; Солунското пристаниште како порта; Напредна ИКТ инфраструктура;	Доминација на Солун и просторни нерамнотежи Неадекватна секундарна патна мрежа Мигрирање во трети земји од програмските области на Република Македонија Ограничена прекугранична подвижност на луѓето	Реализација и Финансирање на TEN-T и односките проекти (на пр. Егнација Одос и Коридорот 10); WLAN проширување во Република Македонија Развој на мрежата на комуникациски податоци на Југо-Источна Европа	Внатрешно маргинизирање на помалите центри што се должи на забрзаниот развој на метрополитските области Урбано распространување и растечка потрошувачка на ненадоместливите природни ресурси
Географија, животна средина и култура	Природната животна средина и вредните екосистеми, вклучувајќи ги геотермалните полиња Бројни реки и езера Плодни рамници и поволна клима за земјоделството; Богато културно и природно наследство и развиени институции за животна средина и култура; Пејзаж погоден за надворешни активности Зимски спортови Мрежи и културни размени зацврстени за време на изминатото прекугранично искуство	Загадување на заедничките водни ресурси и водни тела Соработката на полето на заштита на животната средина е се уште слаба Не постои заеднички план/активности за заштита на животната средина Недоволна конзервација на бројни природни и културни споменици; Слаби институционални капацитети на полето на заштита на животната средина и следење Недостаток од генерални урбанистички планови за одржување и зајакнување на археолошките наоѓалишта и историски споменици Недостаток од планови за управување со заштитените области во Земјата која не е членка	ЕУ е насочена кон политиките за заштита на животната средина вклучувајќи ја и прекуграничната димензија Збогатување на културните активности во рамките на управување со слободното време Унапредување на природното, историското и културно наследство	Загадување во околните области кое влијае врз квалитетната област, Климатска промена. Голем притисок врз природната и културната средина поради неконтролирани градежни активности.
Економија	Извозно ориентиран и конкурентен земјоделски сектор во грчките административни подрачја; Силни индустриски кластери во одредени области Растечки прекуграничен туризам;	Суб-региони кои во голема мерка зависат од традиционалното земјоделство; Ниско ниво на иноваторството во најголемиот дел на индустријата; Високо ниво на невработеност во специфични рурални средини	Брзо обновување на економијата во Република Македонија Растечка билатерална трговија Растечка побарувачка на потрошувачите за алтернативен туризам и органско земјоделство;	Силен и растечки развој и разлики во приходите помеѓу урбаните и руралните области, Доста застапено дислоцирање на индустријата надвор од областа од интерес.
Образование, Рид, здравствена и социјална	Достапност на надлежни истражувачки институти и	Регионални и демографски разлики во нивото на образование на	Телемедицина	Население кое старее

Сектор	Предности	Слабости	Можности	Опасности
заштита	универзитети Млада популација со голем интерес за усвојувањето на ИКТ	човечките ресурси;		
Капацитети на администрацијата и на државните органи	Прифаќање на нови технологии Активна мрежа на НВО Позитивно искуство од прекуграничната соработка и прекугранични инвестиции (да се додаде на анализата);		Стабилни политички односи помеѓу двете земји; Кандидатски статус на Република Македонија и регионална насоченост на управувањето со структурните фондови во Грција; Движења за државна децентрализација.	Доцнења во институционални рамки за регионален развој во Република Македонија.

4 Програмска стратегија

4.1 Стратешка рамка

(70) Програмската стратегија е резултат на интеракцијата на следните елементи:

- Стратегиските одлуки на ЕУ како што се утврдени во Стратегиските насоки за поврзаност на Заедницата (2006/702/ЕЗ),
- Специфичните потреби и предизвици на програмската област помеѓу Грција и Република Македонија како што се содржани во анализата и СВОТ на односниот документ,
- Целта на програмата за прекугранична соработка како што е зацртана во соодветните регулативи (на пр. член 9, Регулотива (ЕЗ) бр. 1085/2006 на Советот на ИПА).

Овие елементи го креираат концептот на стратегијата и го дефинираат поставувањето на општите и посебните цели и на соодветните приоритети на програмата.

(71) Основното размислување кое го истакнува формулирањето на Стратегијата е дефиницијата за „политички одговори“ на идентификуваните предности, слабости, можности и опасности.

Земајќи ги во предвид ограничените финансиските средства на Програмата политичките одговори се дефинирани со можните комбинации на:

- Предности и можности со цел да се забрза развојот во соодветните области;
- Предности или можности наспроти слабости со цел да се надминат постоечките недостатоци или
- Предности или можности наспроти опасности со цел да се мобилизираат постоечките потенцијали.

(72) Основните заклучоци од анализата на програмската област и СВОТ го истакнуваат значењето на локацијата на програмската област. Програмската област е лоцирана на крстопати значајни за развојот на севкупниот простор на Југоисточна Европа и Медитеранот. Националните и ЕУ политиките инвестираат во подобрувањето на пристапноста на инфраструктурата и во поврзувањето на областите кои прераснуваат во велеградски средини. Овие трендови се засилени со растечката прекугранична трговија и со динамиката на грчките инвестирања надвор од границите. Постоечките универзитети се компетентни и способни да обезбедат квалификувани дипломирани студенти способни да го продолжат развојниот импулс. Непроценливата природа и култура исто така се доминантни

компоненти во развојот на областа, особено во однос на развојот на одржливиот туризам но, исто така, и на квалитетот на животот на локалното население. Од друга страна, границата сеуште претставува значителна бариера, додека големите социо-економски разлики помеѓу двете земји, како и во рамките на самите поединечни прифатливи региони, и ограничената соработка во решавањето на пресудните прекугранични прашања, како што се животната средина и здравството, го соочуваат регионот со суштински предизвици. На политиките на ЕУ се гледа како на важна надворешна компонента која или интервенира во областите на коишто не може да им се посвети внимание со Програмата – како што се државните реформи преку Компонентата 1 на ИПА или преку инвестирања во инфраструктурата преку Регионалните оперативни програми на грчките НУТС II региони – или обезбедуваат поттикнувања и политички легитимитет за прашањата како што се експлоатација на обновливи извори на енергија или заштита на животната средина, а со тоа овозможувајќи го започнувањето на одржливиот развој поттикнат на локално ниво.

4.2 Примена на начелата на ЕУ

(73) Ова поглавје се однесува на начелата на ЕУ за унапредување на одржливиот развој и за подобрувањето на еднаквите можности и недискриминација, и опишува како програмата ќе ги следи овие хоризонтални цели.

(74) **Начело: Унапредување на одржливиот развој:** Развојот во оваа програмската област се одвива во многу чувствителни средини: Како хоризонтално начело, одржливоста мора да биде дел од сите активности. Посебно согледување е дали активностите се конфротираат со различните барања на корисникот. Одржливите концепти се посебно барани и имплементирани во регионалниот развој и развојот на животната средина, понатамошниот развој на националните и културни паркови но, исто така и во секторските активности, на пример, туризмот, рекреативната економија, техничката инфраструктура (енергијата). Начелото за одржливост има за цел да обезбеди соодветени услови за развој за денешната генерација, без да се намалат развојните можности за идните генерации. За да се достигне ова ниво, мора да се земат во предвид четирите димензии на одржливоста: таа на животната средина, економската, општествената и последната, но не помалку важна, културната димензија.

- **Одржливост на животната средина** значи користење на природните ресурси со внимание кон животната средина, подобрување на квалитетот на животната средина, заштита на биодиверзитетот и превенција од ризици за луѓето и животната средина.
- **Економска одржливост** значи да се создаде економски систем ориентиран кон иднината и да се зголеми економската способност и подготвеност за иноваторството,

- **Општествена одржливост** значи општествена рамнотежа, право на живот за луѓето и учество на населението во политиката и општеството,
- **Културна одржливост** значи да се заштити културната виталност на општеството, преку подржување на културните активности и културното наследство и програми, како основа за одржливиот развој на заедницата.

(75) Во контекст на програмата тоа би значело дека сите предвидени дејствија ги почитуваат четирите димензии на одржливоста. Свкупната структура на целите и приоритетите кои произлегуваат од неа покажуваат директна поврзаност со овие димензии, насочувајќи се кон заштитата и подобрувањето на животната средина, унапредување на економскиот систем ориентиран кон иднината, кој се заснова на знаење и иноваторството, и истакнување на општествената еднаквост и учеството на јавноста како витален дел од планирањето и изградбата на одржливите заедници.

(76) Начело: Унапредување на еднакви можности и недискриминација:

Спроведувањето на активностите ќе биде во согласност со европските и национални политики за еднакви можности и недискриминација. Еднакви можности не претставува посебна тема туку е основното начело за секоја поединечна активност. Со вклучување на еднаквите можности во сите концепти и активности ќе се постигне рамнотежа и праведност во рамки на општеството. Во контекст на програмата тоа би значело дека сите приоритети им нудат на дискриминираните групи средства и можности да ја подобрат својата ситуација, со спречување или сведување на минимум на негативните развивања на полето на еднаквите можности и недискриминацијата. Овие елементи се почитуваат во сите приоритети кои се однесуваат на учеството и пристапноста за секого и кои овозможуваат вклучување на сите граѓани во развојните процеси.

4.3 Цели и приоритети

(77) Според тоа, стратегијата на програмата се гради заедно со една општа цел и два стратегиски приоритети кои ќе се постигнат во рамките на два приоритета. Овие два приоритети ќе бидат проследени со приоритет на техничка помош која има за цел успешно имплементирање на програмата.

(78) Општата цел на програмата е да се зајакне меѓусебното приближување во програмската област со унапредување на одржливиот локален развој.

(79) Општата цел се однесува на одржливоста во нејзините економски, општествени, културни компоненти и компоненти на животната средина, на тој начин земајќи ја во предвид потребата од определување и насочување, од една

страна, на социо-економската димензија и, од друга страна, на неделливата целина на природата и културата и нивните интеракции во оваа програмската област.

(80) Од една страна, Програмата ќе ја зајакне соработката меѓу економските учесници и акционери преку заеднички пристапи за подршка на локалните економски активности, развојот на локалните човечки ресурси и заштитата на здравјето на луѓето како столбови за одржлив локален економски развој.

(81) Од друга страна, Програмата своите ресурси, исто така, ги посветува на заштитата и унапредувањето на потенцијалот на животната средина и културниот потенцијал во програмската област како средства за одржлив локален развој.

(82) Приоритетите на Програмата се дефинирани подолу:

- **Приоритет 1: „Зајакнување на прекуграничен економски развој“**, кој има за цел да го унапредува одржливиот економски развој преку заеднички интервенции и поттикнување на прекуграничните односи: **Приоритетот 1** ќе се спроведе со **четири мерки** концентрирајќи се на унапредувањето на претприемништвото, зајакнувањето на човечките ресурси, развојот на одржливиот туризам и заштита на здравјето на луѓето преку прекугранични активности.
- **Приоритет 2: „Зајакнување на еколошките ресурси и на културното наследство на програмската област“** што има за цел подобрување на заедничките активности за заштита на природната и културна животна средина и мобилизирање на природните и културни ресурси: **Приоритетот 2** ќе се спроведе со **две мерки** концентрирајќи се на подобрувањето и заштитата на ресурсите на животната средина и на природното и културно наследство на областа.
- **Приоритетна Оска 3: „Техничка помош“** која има за цел успешно и непречено спроведување на Програмата и зајакнување на висококвалитетната прекугранична соработка, првенствено придонесувајќи за општата цел.

(83) Овде треба да се додаде дека програмата не може да биде замена за други национални политики и програми. На тој начин, фокусот е на спроведувањето на проекти од вистински прекуграничен карактер. Како и да е, програмата ќе ги земе во предвид сите програми и планови финансирани од страна на други ресурси на

ЕУ или национални ресурси и во потполност ќе ги искористи потенцијалите на синергијата.

Слика 9: Структура на Програмата

Општа цел: Зајакнување на меѓусебното приближување во програмската област со унапредување на одржливиот локален развој.

Приоритетна Оска 1:

„Зајакнување на прекуграничен економски развој“

Мерки

- 1.1 Економски развој
- 1.2 Зајакнување на човечки ресурси
- 1.3 Унапредување на одржлив туризам
- 1.4 Заштита на животот на луѓето

Приоритетна оска 2:

„Зајакнување на ресурсите на животната средина и културното богатство на програмската област“

Мерки

- 2.1 Унапредување и заштита на ресурсите на животната средина на програмската област
- 2.2 Унапредување и заштита на природното и културно наследство на областа

Приоритетна оска 3: „Техничка помош“

(84) Програмата ја следи кохерентната низа на цели, започнувајќи од целите на одредби, регулативи, прописите на ИПА до целите на секоја од мерките и еволуирачките проектни идеи. Оваа низа е прикажана во Табела 7 заради појаснување. Корисниците се охрабруваат во нивните проектни идеи да ги прикажат целите на целокупната структура на Програмата .

Табела 2: Структура на Програмата

Ниво	Цели
Прекугранична програма на ИПА за Грција/Република Македонија	Општата цел на програмата е да се зајакне меѓусебното приближување во програмската област со унапредување на одржливиот локален развој.
Приоритет 1: Зајакнување на прекуграничен економски развој	Целта е да се: Унапреди одржливиот економски развој преку заеднички интервенции и да се олеснат прекуграничните реципрочни односи
Мерка 1.1 Економски развој	Целта е да се подржат интервенциите за олеснување на развојот на прекуграничните економски активности преку користење на постоечките потенцијали и новонастанатите можности.
Мерка 1.2 Зајакнување на човечки ресурси	Целта е да се подржат интервенциите кои ги подобруваат професионалните вештини на локалното население, на тој начин реагирајќи на барањето на програмската област, овозможувајќи можности за вработување и спротивставување на миграцијата.
Мерка 1.3 Унапредување на одржливиот туризам	Целта е да се подржат прекугранични активности за подржување на одржливиот туризам.
Мерка 1.4 Заштита на животот на луѓето	Целта е да се подржат интервенции кои го штитат здравјето на луѓето, да се сведе на минимум влијанието на границата во обезбедувањето на здравствени услуги и да се поттикне заедничкото користење на здравствените објекти.
Приоритетна Оска 2: Зајакнување на ресурсите на животната средина и културното наследство на програмската област	Целта е да се: Унапредат заедничките активности за заштита на природната и културната животна средина и мобилизирање на природните и културни ресурси.
Мерка 2.1 Унапредување и заштита на ресурсите на животната средина во областа	Целта е да се подржат интервенции кои ја штитат животната средина и ги ублажуваат влијанијата на животната средина во однос на економскиот развој.
Мерка 2.2 Унапредување и заштита на природното и културно наследство на областа	Целта е да се подржат интервенциите кои ги штитат и мобилизираат природните и културните ресурси како средство за одржлив развој поттикнат локално при што се штити природното и културно наследство.
Приоритет 3: Техничка помош	Целта е успешно и непречено спроведување на Програмата и зајакнување на висококвалитетната прекугранична соработка.

4.4 Финансиско доделување според приоритет

(84) Целите на Програмата, внатрешната кохерентност на Програмата, лекциите кои се научија за време на Програмата на Интеррег IIIA/KARDC за Грција/Република Македонија 2000-2006 година и искуството од претходните повици за предлози сугерираат дека е потребно **балансирано доделување** на расположливите финансиските средства. Финансиското доделување во табелата дава индикативна распределба на финансиските средства според приоритет.

Табела 3: 4.4 Индикативно финансиско доделување според приоритет

Приоритет	Учество на буџетот
Приоритет 1: „Зајакнување на прекуграничен економски развој“,	40%
Приоритет 2: „Зајакнување на еколошките ресурси и на културното наследство на	50%

програмската област“	
Приоритет 3: „Техничка помош“	10%

4.5 Квантитативна анализа на целите

(85) Регулативата за имплементирање на ИПА, член 94 ја истакнува потребата да се опишат целите на секој приоритет со користење на ограничен број на показатели за учинок и резултати. Сите приоритети треба да постават измерени цели со помош на ограничен збир на показатели за да се измери постигнувањето на програмските цели.

(86) Како резултат на ограничените финансиски ресурси на оваа Програма и обемот, ограничувањата и можните активности на територијална соработка воопшто, очигледно е дека резултатите од програмата ќе бидат главно од материјална природа; меѓутоа, во некои случаи, материјалните инвестирања можат да бидат соодветни и оправдани. Резултатите многу потешко ќе се измерат во споредба со, на пример, програмите за целите за меѓусебно приближување. Резултатите се добиени преку учинокот на проектите во рамките на обемот на програмата.

(87) Програмата содржи само **збир на показатели за учинок и резултат**, кои се екс-анте измерени. Екс-анте квантитативната анализа на **целите на учинокот и резултатите** се базира на два параметри: доделување на финансиските средства на ЕУ според приоритет и предвидената просечна големина на проектот.

Комплетната листа на показателите на учинок и резултати (која не е дел од оперативната програма) би можела да вклучи повеќе индикатори за учинок и резултати кои се однесуваат на **сите приоритети** и мерки и **хоризонтални** показатели за учинок кои ги прикажуваат карактеристиките на проектот, начелата на стратешкото спроведување, учинок на проектни активности, јавна свест. Сите соодветни показатели треба да бидат **вклучени во обрасците за аплицирање** и во **извештаите**.

Табела 9: Показатели за екс-анте измерени излезни резултати и резултати за Програмата

	Показател	Цел	Извор на проверка
Прекугранична програма на ИПА Грција/ Република Македонија	Излезен резултат: 1. Број на проекти во однос на само еден од следниве критериуми: заеднички развој, заедничка имплементација, заеднички персонал, заедничко финансирање	84	Излезен резултат: 1. Програма за следење 2. Програма за следење
	2. Број на проекти во однос на само два од следниве критериуми: заеднички развој, заедничка имплементација, заеднички персонал, заедничко финансирање	58	
Приоритетна оска 1: Зајакнување на прекуграничниот економски развој	1. Број на проекти кои придонесуваат за прекуграничен економски развој	43	1. Програма за следење
Мерка 1.1 Економски	1. Излезен резултат: Број на проекти	15	1. Програма за следење

Прекугранична програма на ИПА за Грција/Република Македонија

	Показател	Цел	Извор на проверка
развој	2. Резултат: Придонес кон економскиот развој на соодветната прекугранична област	10	2. Извештај за проектот
Мерка 1.2 Зајакнување на човечки ресурси	1. Излезен резултат: Број на проекти 2. Резултат: Придонес кон зајакнувањето на локалните човечки ресурси	10 9	1. Програма за следење 2. Извештај за проектот
Мерка 1.3 Промовирање на одржливиот туризам	1. Излезен резултат: Број на проекти 2. Резултат: Придонес за туристичкиот развој на соодветната прекугранична област	10 9	1. Програма за следење 2. Извештај за проектот
Мерка 1.4 Заштита на животот на луѓето	1. Излезен резултат: Број на проекти 2. Резултат: Придонес за заштита на животот на луѓето од соодветната прекугранична област	8 5	1. Програма за следење 2. Извештај за проектот
Приоритетна оска 2 Зајакнување на ресурсите на животната средина и културното наследство на соодветната прекугранична област	1. Број на проекти кои придонесуваат за зајакнување на еколошките и природните и културните ресурси	41	1. Програма за следење
Мерка 2.1 Унапредување и заштита на еколошките ресурсите на областа	1. Излезен резултат: Број на проекти 2. Резултат: Придонес за заштитата и унапредувањето на животната средина	26 15	1. Програма за следење 2. Извештај за проектот
Мерка 2.2 Унапредување и заштита на природното и културното наследство од областа	1. Излезен резултат: Број на проекти 2. Резултат: Придонес за заштита и унапредување на природното и културно наследство	15 10	1. Програма за следење 2. Извештај за проектот
Приоритет 3: Техничка помош	1. Излезен резултат: Број на информации/ активности за промовирање кои се стремат кон крајните корисници (семинари, консултации, билтени, брошури и тн.) Број на состаноци одржани на транснационално ниво Комуникациски план	50 10 1	1. Програма за следење

(88) Во согласност со Регулативата за спроведување на ИПА, член 94 Програмата мора да обезбедува информации за приоритетните оски, сродните активности и нивните посебни цели. Целите ќе бидат измерени со помош на ограничен број показатели за излезен резултат и резултати, земајќи го предвид принципот на пропорционалност. Показателите овозможуваат мерење на напредокот во однос на основната ситуација и ефикасноста на целите за спроведување на приоритетите.

(89) Содржински показатели треба да го надгледуваат развојот на социо-економската содржина на програмата. Содржинските показатели формираат дел од **анализата** со цел да се опише социо-економскиот развоен статус врз основа на официјални статистички податоци (на пр. Јавни расходи за образование во % од БДП, 2004 година). За Програмата не се дефинирани содржински показатели (кои излегуваат надвор од анализата). Големината на фондот на Програмата претставува **само мал дел** од вкупните јавни расходи во програмската област. Не е возможно да се поврзат Програмските фондови и содржинските показатели.

4.6 Усогласување и дополнување со други политики и програми

(90) Новата Прекугранична програма на ИПА Грција/ Република Македонија соодветствува со начелата наведени од страна на ЕУ во врска со Европските политики и приоритети за рамноправност, одржливост, кохезија, конкурентност итн. Приоритетите 2 (со исклучок на приоритетот „Техничка помош“) и сродните мерки ги одразуваат Лисабонската и Гетеборшката Агенда. Тие имаат за цел подобрување на локалната економска основа, која што освен иноваторство и претприемништво промовира и социјална кохезија, туризам и одржливост на животната средина (на природната и културната животна средина), ги подобрува човечките ресурси и го промовира граѓанското општество.

(91) Новата Политика на кохезија наведена од страна на Европската унија и во нејзината примена во контекст на прекугранична активност, се насочува кон четири главни начела:

- Поттикнување на иноваторство, претприемништво и промовирање на економија заснована на знаење.
- Подобрување на привлечноста на двете засегнати држави и нивните прекугранични региони, како места за инвестиција и престој, преку подобра пристапност, повисок квалитет на живот и зачувување на животната средина.
- Постигнување рамноправност меѓу половите преку овозможување повеќе и подобри работни места за жени како и повеќе можности за лицата во незавидна положба.
- Унапредување на приближувањето помеѓу урбаните и руралните области со цел да се помогне во надминувањето на јазот помеѓу богатите и сиромашните.

(92) Сите горенаведени начела се конзистентни со Лисабонската агенда и Гетеборшката стратегија за одржлив развој. Главните цели на Структуралните фондови (ЕРДФ и ЕСФ) и Кохезивниот фонд се:

- унапредување на одржливоста, заштита на животната средина и превенција од ризик, еднакви можности за работа,
- зајакнување на пристапот до вработување и учество на пазарот на трудот,
- зајакнување на социјалната инклузија и зацврстување на претприемништвото преку иноваторство, унапредување на јавните и

приватните инвестиции, информатичко општество и унапредување на (истражување и развој) и на крајот,

- прекугранична и меѓурегионална соработка меѓу регионалните и локалните власти.

(93) Новата Програма соодветствува со Европските политики и Приоритети затоа што Приоритетите и Мерките се насочуваат кон унапредување и примена на горенаведените Европски директиви.

(94) Имајќи го предвид член 16 од Регулативата 1083/ 2006 година за рамноправност помеѓу мажите и жените, Шестиот Акциски план што ја опишува Европската политика за животната средина до 2010 година и Општите цели 3, 4, 8, 9, 10, 11, 12, 15 и 17 од Грчката национална стратешка референтна рамка 2007-2013 година, Прекуграничната програмата на ИПА помеѓу Грција и Република Македонија исто така обезбедува:

- Унапредување на социјалната инклузија посебно за групите во незавидна положба и жените,
- Унапредување на родовата еднаквост и еднакви можности
- Инвестирање во човечки ресурси и зајакнување на образовниот и здравствениот систем,
- Подобар пристап до вработување,
- Подобрување на квалитетот на животот и претприемништвото,
- Унапредување на е-бизнис и е-активности,
- Заштита на животната средина и обезбедување на одржливо управување со животната средина
- Заштита на културата како фактор за економски развој.

Табела 10: Придонес кон Лисабонската агенда, Гетеборшките приоритети, Стратешките насоки за кохезија и ПДИП

	Конкурентност	Социјална еднаквост	Одржлива природна и културна животна средина	Рамноправност	Насока за кохезија 1: Подобрување на привлечноста на двете држави	Насока за кохезија 2: Поттикнување на иноваторството, претприемништвото и промовирање на економијата заснована на знаење.	Насока за кохезија 2: Повеќе и подобри работни места	Цел на ПДИП 1: Намалување на економскиот јаз	Цел на ПДИП 2: Зајакнување на туризмот, зголемување на бројот на посетители и подобрување на животната средина
Пр. оска 1: Зајакнување на прекуграничниот економски развој	Многу висока доследност	Висока доследност	Доследност	Доследност	Висока доследност	Висока доследност	Висока доследност	Многу висока доследност	Висока доследност
М 1.1 Економски развој	X					X	X	X	X
М 1.2 Зајакнување на човечки ресурси	X	X		X				X	
М 1.3 Одржлив туризам	X		X		X	X	X	X	X
М 1.4 Заштита на човечкиот живот		X			X				
Приоритет 2 Зајакнување на еколошките ресурси и на културното наследство во програмската област	Доследност	Доследност	Многу висока доследност	Доследност	Многу висока доследност	Многу висока доследност	Доследност	Доследност	Многу висока доследност
М 2.1 Унапредување и заштита на еколошките ресурси од областа			X		X	X			X
М 2.2 Унапредување и заштита на природното и културното наследство од областа	X	X	X	X	X	X	X	X	X

Усогласеност со Националните политики и Приоритети

(95) Прекуграничната програма на ИПА Грција/ Република Македонија се заснова на главните насоки обезбедени од страна на Националната стратешка референтна рамка (НСРР) за Грција и Националниот план за развој заедно со ПДИП за Република Македонија, како и врз приоритетите обезбедени од страна на ЕУ, во однос на унапредувањето на одржливоста и кохезијата.

(96) Погоре наведените документи претставуваат Национални политики за одржливост, претприемништво и иноваторство, инвестиции и унапредување на вработувањето.

(97) Сите наведени приоритети произлегоа од Договорот, обновената Лисабонска Агенда, како и соодветните Регулативи на ЕУ и обновената Директива за одржливост што се применува за време на тековниот период на планирање.

Грчка национална стратешка референтна рамка

(98) Грчката политика за Кохезија се заснова на Европските начела според кои Европската унија треба:

1. Да стане поатрактивно место за инвестиции (странски и домашни) и вработување.
2. Да ги зајакне иноваторството и економијата засновани на знаење за развојот на опфатениот простор.
3. Да понуди повеќе и подобри работни места за еднакви можности.

(99) Главните клучни зборови од наведените начела се „Територијална кохезија и соработка“, „Подобрување на инфраструктурата“, „Зачувување на животната средина“, „Зајакнување на конкурентноста и претприемништвото“, „Иноваторство и економија заснована на знаење“, „Финансирање“, „Повеќе и подобри работни места“.

(100) Во согласност со наведената анализа, стратегијата за Кохезија и развој на земјата е важна и блиска до ЕППР

(Европската перспектива за просторен развој) и Европската рамка за приоритети и начела на рамноправност, Лисабонската и Гетеборшката Стратегија и Регулативите на Структурните фондови. Новите регулативи ја земаат предвид просторната интеграција и проширувањето на Европската унија, со цел да се обезбеди социјална и економска кохезија и напредок.

Национални политики и приоритети за Република Македонија

(101) Стратешки приоритети на Владата на Република Македонија за периодот 2007-2009 година се:

- Интеграција во Европската унија и НАТО;
- Високо одржлив економски развој.

(102) Националниот план за развој 2007-2009 година (НПР), заедно со Повеќегодишниот документ за индикативно планирање (ПДИП) и Повеќегодишната индикативна финансиска рамка (ПИФР) за истиот период од

2007 до 2009 година, претставува основа за подготовка на документите за секторско планирање поврзано со компонентите на ИПА. Избраните приоритети од оваа Програма ги надополнуваат приоритетите на Програмите на ИПА според составниот дел со цел да се подобри: корпоративната секторска конкурентност; развојот на човечки ресурси; економската инфраструктура и земјоделскиот и рурален развој.

Програма за помош при транзиција и институционална надградба (ИПА компонента)

(103) Програмата за помош при транзиција и институционална надградба е сродна со прекуграничната програма за соработка, посебно затоа што и двете програми ги имаат економскиот развој и социјалната кохезија како свои приоритети.

(104) За таа цел, поддршката обезбедена преку Програмата за помош при транзиција и институционална надградба се насочува кон градење на капацитети преку реформите во јавната администрација, поддршка за судските реформи, реформи во полицијата, градење на капацитети за децентрализираното управување со фондовите на ЕУ, поддршка за спроведувањето на правните придобивки на ЕУ и заедно со поддршката за понатамошните планирани активности на државата општо ќе се зголеми одговорноста на администрацијата, ќе се зајакнат институциите на државата и ќе се усогласат правните рамки - значи ќе се создадат услови за засилен раст во прекуграничната област.

(105) Во рамките на Составниот дел за институционална надградба на ИПА, придонес од Европската унија од 7 милиони евра од фондовите за 2007 година доделени на Република Македонија ќе се искористи за локална инфраструктура за економски и социјален развој. Главната цел на активностите поддржани во оваа рамка е да се стимулира социјалната и економската кохезија преку развој на инфраструктурата во општините, како и обука на општинските службеници за развој, спроведување и надгледување на овие инфраструктурни проекти. Локалните инфраструктурни проекти – како најголем приоритет – би биле насочени кон областите со нови децентрализирани надлежности во општините. Главните надлежности кои беа децентрализирани вклучуваат:

- Социјална заштита и заштита на децата - Домови за стари лица, дневни центри за деца со пречки во развојот, улични деца, корисници на дрога и бездомници; центри за жртвите на семејно насилство, детски градинки.
- Спорт и рекреација - Трансфер на недвижен и движен имот, персонал и документација поврзана со спортските капацитети,
- Здравствена заштита - Заштита на здравјето на работниците и заштита при работа; здравствен надзор на животната средина; помош на пациенти со посебни потреби, пр. ментално здравје, злоупотреба на деца, итн.
- Образование - Управување и одржување на основните и средни училишта;
- Култура - Управување и одржување на локалните културни институции;
- Пожар и спасување - Управување и одржување на противпожарни услуги и услуги за спасување;
- Урбано планирање и градба – Управување со локалното урбано планирање.

(106) Во случај да се предложи недоволен број на прифатливи проекти во рамките на ослабувањето на горенаведените надлежности, проектите можат да бидат финансирани под надлежност на Комуналните служби, кои вклучуваат реконструкција на локални патишта, водостопанство и канализациски систем.

Програма за регионален развој (III ИПА компонента)

(107) Програмата за регионален развој има стратешка цел да ја зголеми продуктивноста на економијата и според тоа нејзината меѓународна конкурентност доведувајќи до повисок економски раст, преку развој на сигурни и економични инфраструктурни услуги. Патната инфраструктура треба да го обезбеди бизнис секторот со сигурен и економичен пристап до пазарот за вложување и добивање, а граѓаните со добри услуги во превозот на патници со цел пристап до работното место, обука или останати активности. Клучната цел во инфраструктурниот сектор за животната средина е да воспостави финансиски одржливи интегрирани системи за управување со вода и отпад, подобрување на квалитетот на живот на населението по пат на рационална употреба и заштита на животната средина. Активностите од Програмата за регионален развој за воспоставување интегриран и финансиски само-одржлив систем за управување со вода и отпад може да ги надополнат активностите на оваа Програма за заштита на биолошката разновидност и да ја олеснат соработката помеѓу постојните институции, заедничките истражувачки студии и преносот на информации помеѓу соодветни институции, собирањето на податоци и размена на искуства во областа на заштитата на природните ресурси во прекуграничната област, заедничка обука и подигање на свеста за зачувување на животната средина и свесност за заштита.

Програма за развој на човечки ресурси (ИПА компонента IV)

(108) Главната стратешка цел на Програмата за развој на човечки ресурси е ефикасно користење на постојниот човечки капитал, како и да се подобри неговиот квантитет и квалитет со цел да се зацврсти меѓународната конкурентност, која води до повисок раст и животни стандарди. Освен тоа, составниот дел на Развојот на човечки ресурси треба да ја подготви земјата за ефикасна имплементација и управување со финансиските средства од Европскиот социјален фонд (ЕСФ). Некои ситни активности од оваа Програма можат да ги надополнат следниве активности на Програмата за развој на човечки ресурси: забрзување на преминот од вработувањето во сивата економија во формален сектор; зголемување на квалитетот на образовните услуги и подобрување на образовните постигнувања на граѓаните и подобрување на квалитетот и ефикасноста на социјалниот систем во смисла на брза интеграција на обесправени лица во општеството и намалување на сиромаштијата.

Програма за рурален развој (ИПА компонента V)

(109) Клучни цели на Програмата за рурален развој се: подобрување на ефикасноста на земјоделското производство, усогласувајќи го со пазарните услови; осигурување на развојот на конкурентна и ефикасна индустрија за преработка на храна и овозможување на услови за одржлив рурален развој за да се придонесе за социо-економскиот развој на руралните средини. Некои дополнителни активности од оваа Програма би можеле да бидат: олеснување на

конкуренцијата на внатрешниот пазар по пат на примена на нови технологии и иновации; подобрување на квалитетот и безбедноста на производот (подобрување на хигиената, заштита на животните и стандарди за животната средина за земјоделските имоти); зголемување на конкурентноста на сточарите со употреба на ефикасни модерни технологии и намалување на трошоците за производство; унапредување на методи за производство кои не се штетни за животната средина (намалување на загадувањето на животната средина преку земјоделско производство, подобрена употреба на нус-производите и/ или елиминација на нус-производите или на отпадот); зголемување на економските активности во руралните средини; подобрување на квалитетот на живот на руралното население; зголемување на приходот на руралното население преку развојот и диверзификација на активностите на и надвор од фармата; создавање нови можности за вработување преку развој и диверзификација на активности на и надвор од фармата.

Координација со Програми за рурален развој

(110) Особено внимание мора да се посвети на соодветна координација со програми за рурален развој од двете страни на границата, со цел да се обезбеди комплементарност и да се избегне ризикот од постапки што се преклопуваат. Како и да е, треба да се забележи дека, со оглед на тоа што оваа програма е исклучиво прекугранична по својата природа, ризикот од преклопување е значително намален бидејќи програмите за рурален развој во Грција или Република Македонија се, по својата природа, национални.

(111) Управниот орган ќе продолжи со преземање на сите неопходни чекори со цел да се обезбеди координација со грчката Програма за рурален развој за 2007-2013 година, вклучувајќи информирање на Управниот орган на Програмата за рурален развој за сите поддржани проекти кои се од важност за таа програма. Секое финансирање кое се однесува на т.н. производи од „Анекс I“ (cf. член 32 од Договорот за ЕУ) мора да биде во целосна согласност особено со сите правила во однос на кумулативна помош.

(112) Во секоја програма за рурален развој за Република Македонија поддржана од ИПА фондовите, надлежниот орган во Република Македонија (ЕЗ делегација или оперативна структура) ќе обезбеди соодветна координација.

Заклучок

(113) Стратегијата на Програмата е формулирана да обезбеди комплементарност со претходно споменатите Национални политики. Во однос на сообразноста на Програмата со националните и европските упатства, се одржаа состаноци за да се обезбеди дека ќе бидат избегнати преклопувања со постапките преземени на национално ниво.

4.7 Билатерална соработка и Спогодби меѓу Грција и Република Македонија

(114) Двете земји развија интензивна билатерална соработка надвор од рамките на територијалната соработка. Двете земји потпишаа неколку протоколи за прашања како што се транспорт и комуникации, визен режим и даноци, меѓународни зелени картони за осигурување возила, спроведување на царински формалности. Исто така, постојат неколку меморандуми за разбирање на полето на животната средина и Пан-европскиот коридор X.

(115) Освен тоа, Грција го иницираше Грчкиот план за економско реструктурирање на Балканот (HIPERB – исто така познат и под грчкиот акроним ЕСОАБ). Дел од обврските на земјата во рамки на Управата за развој и соработка на ОЕСР, HIPERB е заложбата да обезбеди помош за развој на балканските земји, со цел промовирање политичка, економска и социјална стабилност во овие земји. Особено цели кон модернизирање на инфраструктурата, промовирање продуктивни инвестиции и поддршка на демократијата и владеењето на правото, како и кон модернизирање на јавната администрација и локалната самоуправа напоредно со промовирање социјална држава. Во оваа рамка, HIPERB особено настојува да имплементира големи инфраструктурни проекти, но, исто така, и да ја зајакне приватната иницијатива и соработка меѓу земјите.

(116) За време на периодот 2004–2011 година Република Македонија ќе прими 74.840.000 евра, од кои 79% (59.123.600 евра) се резервирани за инфраструктурни проекти од широк обем, 20% (14.968.000 евра) ќе бидат наменети за приватни продуктивни инвестиции и 1% (748.400 евра) треба да се насочат кон тип проекти од мал обем.

(117) Во рамки на финансиските средства за големи инфраструктурни проекти, што покрива 79% од HIPERB, до крајот на 2007 година HIPERB планираше инфраструктурни проекти од широк обем во Република Македонија во вкупна сума од 51.606.230 евра. Овие финансиски средства се однесуваат на следниве проекти кои се од особен интерес за програмската област:

- Изградбата на Пан-европскиот коридор X меѓу Демир Капија – Удово – Смоквица – Гевгелија (33.2 км) добива најголем дел од финансиските средства. Двете влади потврдија дека Коридорот 10 е приоритетен проект и грчката Влада се заложи за поддршка на неговата изградба со износ од приближно 50 милиони евра. Владата на Република Македонија веќе ја поднесе HIPERB апликацијата за Коридорот 10 и се очекува одобрувањето.
- Станица за третман на вода во Гевгелија (за таа намена досега 2 милиони евра се доделени за целите на проектот планирање за третман на отпадната вода и изградба на канализациски систем и систем за атмосферска вода во општина Гевгелија.)

(118) 6 проекти кои се однесуваат на приватни инвестиции се спроведени со помош од HIPERB. Во оваа рамка на HIPERB компонентата за приватни проекти (20% од HIPERB – 15 милиони евра), следниве проекти се одобрени:

1. P&D ДООЕЛ (производство на електрична опрема) во Гевгелија, вкупна инвестиција 1.800.000 евра, финансирање 540.000 евра (45 вработени).
2. Планина ДООЕЛ (текстилна индустрија) во Битола, вкупна инвестиција 856.800 евра, финансирање 256.800 евра (140 вработени).
3. АД Дихјос Струмица (производство на мебел) во Струмица, вкупна инвестиција 3.719.924 евра, финансирање 1.115.977 евра (110 вработени).
4. Union Fashion (текстилна индустрија) во Битола, вкупна инвестиција 2.400.000 евра, финансирање 656.700 евра (71 вработени).
5. Линде Газ БИТОЛА (нафтена индустрија CO2) во Битола, вкупна инвестиција 884.000 евра, финансирање 265.000 евра (6 вработени).
6. Конингтон ДООЕЛ (текстилна индустрија) во Битола, вкупна инвестиција 885.000 евра финансирање 265.500 евра (140 вработени).

(119) 8 проекти од мал обем главно од социјален карактер – во смисла на опремување мобилни станици за прва помош и купување медицинска опрема – се спроведени до денес со поддршка од HIPERB (вкупна поддршка: 365.000 евра). Во оваа рамка на HIPERB компонентата за мали проекти (1% - 0.75 милиони евра), кои беа интерно набавени од Грчката канцеларија за врски во Скопје, следнава медицинска опрема е обезбедена:

- Една мамографска единица
- Еден рендген за денситометрија на коски (остеопороза)
- Еден ултразвучен доплер
- Еден обезбедувач на клетки и
- Четири амбулантни возила

4.8 Главни наоди од екс-анте оценувањето и Стратешко проценување на животната средина

4.8.1 Главни наоди од екс-анте оценувањето

(120) Екс-анте препораки	Интеграција во Програмата
Социо-економската анализа треба повеќе да ги истражи и процени најзначајните развојни фактори кои влијаат врз потенцијалните извори на компаративна предност, како што се капиталните текови на средства во прекуграничните области кои создаваат можности за појава на индустриски и услужни концентрирања и кластери, проследени со промени на интензитетот на труд и знаење во производството, и можно брендирање на локалните вештини и надлежности со уникатните карактеристики на подрачјето (културно наследство, еко-туризам, друго) кои имаат прекугранична синергија и глобална побарувачка.	Обемот на социо-економската анализа беше проширен да ја документира променливата структура на економијата на подрачјето во однос на притисоците од глобалниот пазар, и да го идентификува развојниот потенцијал во клучните подрачја (на пр., транспорт, здравство, култура)
Некои помали додатоци и корекции во назначувањето различни елементи во квадрантите на <u>СВОТ анализата</u>	Прифатеноста и СВОТ анализата беше соодветно ревидирана
<u>СВОТ анализата</u> би можела и натаму да се користи, со комбинирано читање на извештаите од квадрантите, како алатка за создавање политика на опции (видете ја Табела 1 во прилог).	Партнерите на програмата сметаат дека СВОТ анализата е успешно користена како алатка за создавање политика на опции.
Кратко упатување на стратегиската улога на Солун во оваа Програма е корисно кога се дискутира <u>Програмската стратегија</u> , со оглед на тоа што како растечки столб од значителни пропорции предвидена улога на градот треба да биде да го олесни и надолжни одржливиот просторен развој на прекуграничното подрачје.	Партнерите на програмата сметаат дека на улогата на Солун е обрнато доволно внимание во програмата.
Иницијалната <u>стратегиска рамка</u> на Програмата беше многу општа, нашироко изнесена и непотребно комплицирана на ниво на специфични цели. Би можела да биде напишана на поинаков начин со цел подобро да ги одразува препознатливите карактеристики на прекуграничното подрачје, како и ограничените финансиски средства, на пример, свкупната цел на Програмата би можела да биде забрзување на чекорот на меѓусебно приближување во прекуграничното подрачје преку мерки за одржлив развој и заедничко градење на капацитети. Освен тоа, имплементацијата на основната програмска стратегија би можело да се спроведе во рамки на два стратегиски приоритета, наместо диференцирање помеѓу 2 специфични цели и 2 приоритетни оски.	По долга дискусија, беше донесена модифицирана верзија на предложената свкупна цел, како и упростена структура на приоритетите.
Првично, постигнувањата од периодот на	Прифатено &

финансирање 2000-6 година беа искористени како основна линија за Индикатор за резултати, што не се препорачува бидејќи не е конзистентно со методолошкото упатство од Европската комисија и веројатно ќе ги маргинализира последиците од Програмата 2007-13 со даден намален буџет.	основната линија за Индикатор за резултати беше ревидирана
Да се додаде како Показател на влијание, создадени работни места	Од аспект на пропорционалност, партнерите на програмата одлучија да не користат показатели на влијание.

4.8.2 Главни наоди од Стратешкото проценување на животната средина

4.8.2.1 Вовед

(121) Целта на извештајот на SEA за животната средина е оценување на Програмата, во однос на целите за животната средина утврдени во рамките на одржливиот развој за подрачјето, земајќи ги предвид особените карактеристики и потреби на регионите кои се проучуваат и, исто така, меѓународните и националните цели и приоритети за одржлив развој и заштита на животната средина.

(121) Пограничните подрачја прифатливи за Програмата се состојат од следниве НУТС III региони:

- Лерин, Пела, Кукуш, Серес и Солун (под правило за територијална флексибилност) во Грција и
- Пелагонија, Вардар, Југоисток, Југозапад (под правило за територијална флексибилност) во Република Македонија.

(122) Проценката на влијанието на програмата врз животната средина ќе биде направена за периодот на имплементација на програмата, што го вклучува програмскиот период 2007-2013 година, како и периодот до престанокот на траење на програмата во 2015 година.

4.8.2.2 Стратегиска рамка на Заедницата – Директива 2001/42

(123) Во согласност со «Директивата 2001/42/EЗ на Европскиот парламент и Советот од 27 јуни 2001 година за проценка на влијанијата на одредени планови и програми врз животната средина (SEA)» Извештајот за Стратегиската проценка на животната средина (SEA) е интегрален дел од Програмата и одговорноста за неговото спроведување лежи на Управниот орган на секоја Програма.

(124) Терминот „Стратегиска проценка на животната средина“ значи стандардна, систематска и сеопфатна постапка преку која се проценуваат влијанијата врз животната средина на предложените активности за развој како што се Планови и Програми. SEA постапката почнува што е можно побрзо, вклучувајќи: задолжителни јавни консултации, употреба на претходно споменатите активности со цел формулирање конечна одлука за одобрение и, исто така, спроведување на извештајот за животната средина.

(125) Предметот на претходно споменатата Директива дозволува висококвалитетна заштита на животната средина, опфаќајќи прашања во однос на животната средина за време на подготовката и усвојувањето на Планови и Програми, со цел промовирање одржлив развој кој осигурува дека ќе се изврши проценка за влијанијата врз животната средина за некои Планови и Програми кои би можеле да имаат значителни влијанија врз животната средина.

(126) Целта на проценувањето на влијанијата врз животната средина на Плановите и Програмите е да се испитаат влијанијата врз животната средина од предлозите за Оперативните програми, приоѓајќи им на стратегиско ниво и, исто така, одредувајќи го оптималниот избор меѓу предложените алтернативи.

(127) Процесот на проценка на влијанијата врз животната средина на Плановите и Програмите е алатка за подобрување на Програмата, со оглед на тоа што таа ги опфаќа димензиите во однос на животната средина при составувањето на Оперативните програми, фокусирајќи се на минимизирање на опасностите за и влијанијата врз животната средина и, исто така, на максимизирање на користа за животната средина како резултат на предложените интервенции.

(128) Освен тоа, спроведувањето на Извештајот за SEA за животната средина придонесува за развој на ефективна стратегија за рехабилитација на животната средина преку преземање соодветни дополнителни мерки.

(129) Стратешката проценка на животната средина е паралелна и комплементарна постапка на процесот на составување на Оперативната програма.

(130) Постапката за Стратегиска проценка на животната средина (), како што е утврдено според Директивата 2001/42/ЕЗ (член 26), се состои од четири тематски единици, кои се:

- Подготовка на Извештај за животната средина.
- Консултација со надлежните органи и јавноста.

- Проценка на Извештајот за животната средина заедно со резултатот од консултациите во текот на процесот на донесување одлуки.
- Обезбедување информации во врска со одлуката.

(131) Член 5 и Анекс I од Директивата го одредува минимумот информации кои мора да се обезбедат во Извештајот за животната средина:

- (а) краток преглед на содржината, главни цели на планот или програмата и поврзаност со други релевантни планови и програми;
- (б) релевантни аспекти на актуелната состојба на животната средина и веројатната еволуција без имплементација на планот или програмата;
- (в) карактеристиките на животната средина во подрачјата врз кои е веројатно дека ќе има значително влијание;
- (г) сите постоечки проблеми во врска со животната средина кои се релевантни за планот или програмата, вклучувајќи ги, особено, оние кои се однесуваат на сите подрачја со значителна важност за животната средина, како што се подрачјата назначени во согласност со Директивите 79/409/ЕЕЗ и 92/43/ЕЕЗ;
- (д) целите за заштита на животната средина, воспоставени на меѓународно ниво, ниво на Заедницата или земјите-членки, кои се релевантни за планот или програмата, и начинот на кој тие цели и сите фактори за животната средина се земени предвид за време на неговото подготвување;
- (ѓ) веројатните значителни влијанија (1) врз животната средина, вклучувајќи прашања како што се биодиверзитетот, популацијата, здравјето на луѓето, фауната, флората, почвата, водата, воздухот, климатските фактори, материјалните средства, културното наследство вклучително и архитектонското и археолошкото наследство, пејзажот и меѓусебните врски на горенаведените фактори;
- (е) мерките предвидени за спречување, намалување и што е можно поголемо отстранување на значителните неповолни влијанија врз животната средина од имплементирањето на планот или програмата;
- (ж) краток преглед на причините за избор на алтернативите кои се користат, и опис како била спроведена проценката вклучувајќи ги

потешкотиите (како што се технички недостатоци или недостатокот од практично знаење) на кои се наишло при собирањето на бараните информации;

- (з) опис на мерките предвидени во однос на следењето во согласност со член 10;
- (с) не-техничко резиме на информациите дадени под горните заглавија;

(132) Што се однесува на консултациите опишани во Директивата, тие се како што следи:

- *Консултација со надлежните органи и јавноста:* предвремена и ефективна можност ќе им биде дадена на надлежните органи и јавноста во соодветни временски рамки, со цел да го изразат нивното мислење во однос на нацрт-планот или програмата и придружниот извештај за животната средина, пред усвојување на планот или програмата или отпочнувањето на законската постапка (член 6, став 1 и 2).
- *Прекугранични консултации со земјите-членки, што подразбира дека имплементацијата на предложениот план или програма би можело да наметне значителни влијанија врз животната средина на нивната територија (член 7).*

(133) Во земјите-членки би требало да се на сила законите, регулативите и административните одредби неопходни за усогласување со оваа Директива пред 21 јули 2004 година.

4.8.2.3 Национална законска рамка

Грчка законодавна рамка (МИНИСТЕРСКА ОДЛУКА: YPEXODE/ EYPE/ OIK 107017/2006)

(134) За усогласување на грчкото законодавство со Директивата 2001/42, Министерска одлука (YPEXODE/ EYPE/ OIK 107017/2006) беше објавена во Службениот весник на грчката Влада (бр.: 1225/В/9.2006) која гласи: «Проценка на влијанијата врз животната средина на специфични планови и програми во согласност со одредбите од Директивата 2001/42/ЕЗ на Европскиот парламент и Советот од 27 јуни 2001 година за проценка на влијанието на одредени планови и програми врз животната средина».

(135) Свкупната цел на Министерската одлука е проценка на влијанијата врз животната средина на специфични планови и програми, така што димензиите во врска

со животната средина во плановите и програмите да се земат предвид пред нивното усвојување, со примена на бараните мерки, одредби и постапки за проценка на веројатните ефекти врз животната средина, со цел промоција на одржлив развој и висококвалитетна заштита на животната средина.

(136) За целите на Министерската одлука, планови и програми се однесува на оние кои се ко-финансирани од Европската заедница, како и нивните модификации:

- кои подложат на подготовка и/или усвојување од страна на јавните органи на национално, регионално или локално ниво, или кои се подготвени од страна на јавните органи со цел да бидат усвоени, преку законска постапка од страна на грчкото Собрание или Влада, и
- кои се бараат според законските, регулаторните или административните одредби на грчката Влада. Поточно: Закони, Министерски одлуки, Претседателски укази, одлуки на Генералните секретаријати на Регионите и, исто така, Законски акти кои се издадени од надлежни институции, вклучително општини и заедници.

(137) Пред усвојувањето на Плановите или Програмите на национално, регионално, префектурално или локално ниво, што може да има значителни влијанија врз животната средина, треба да се подготви Извештај за Стратегиска проценка на животната средина (), во кој: веројатните значителни влијанија врз животната средина што може да се јават како резултат на имплементирањето на планот или програмата, и разумните алтернативи, земајќи ги предвид целите и географскиот обем на планот или програмата, треба да се идентификувани, опишани и проценети.

(138) Поточно, постапката се бара за:

- Оперативни програми на Рамка за поддршка на Заедницата и други планови или програми кои се ко-финансирани од Европската унија и се релевантни за секторите спомнати во став 1 од член 3.
- Специјални рамки за физичко планирање и одржлив развој (пример: обновливи енергетски извори, индустрија, туризам, енергија).
- Регионални рамки за физичко планирање и одржлив развој.
- Регулаторни планови.
- Планови за урбан дизајн.
- Планови за територијални и резиденцијални системи на отворени градови.

- Региони на систематски развој од продуктивни активности.
- Региони на специјални територијални интервенции.
- Планови за интегрирани урбани интервенции.
- Региони на специјално приспособливо урбано планирање.
- Региони на интегриран туристички развој.
- Планови за систем за управување со вода.
- Регионални планови за управување со цврст отпад.
- Национално планирање на управувањето со опасен отпад.
- Работни планови за санација на земјиште и планови за искористување на земни и водни ресурси.
- Планови за развој на туристички пристаништа.

(139) Оттука, Извештајот за животната средина според Анекс III од член 11 на Министерската одлука мора да го содржи најмалку следново:

- **Општи податоци**, каде општите податоци: се обезбедени за органите за планот или програмата, и за истражувачите.
- **Не-техничко резиме за целиот Извештај за животната средина**, каде е обезбедено не-техничко резиме за целиот Извештај за животната средина.
- **Обем и цели на Планот или Програмата**, каде обемот и целите на планот или програмата се анализирани. Во ова поглавје: целите за заштита на животната средина, воспоставени на меѓународно ниво, ниво на Заедницата или земјите-членки, кои се релевантни за планот или програмата, и начинот на кој тие цели и сите фактори за животната средина се земени предвид за време на неговото подготвување, и каде е вклучена врската на планот или програмата со други планови и програми;
- **Опис на планот или програмата**, каде е опишан планот или програмата и направени се упатувања на географското поле на негова имплементација, неговата содржина и работата и активностите кои ќе следат со неговата имплементација.

- **Алтернативи**, каде сите алтернативни сценарија се опишани и направено е упатување за:

- непреземање дејствија,
- причината за одбирање на проучените алтернативи,

причините во однос на животната средина за одбирање на предложениот план или програма во споредба со друго/други алтернативи/алтернативни сценарија.

- **Опис на состојбата на животната средина.** Во ова поглавје е опишана состојбата на животната средина и дадени се информации за: а) релевантни аспекти на тековната состојба на животната средина и можниот развој на истата без спроведувањето на планот или програмата, б) карактеристиките на животната средина во области за кои што постои веројатност значително да бидат засегнати во истражувачката област, в) секакви постоечки проблеми со животната средина во истражувачката област.
- **Проценка, евалуација и соочување со еколошките влијанија врз животната средина од Планот или Програмата,** доколку се идентификувани, проценети и евалуирани потенцијалните значајни еколошки влијанија. Подетално: примарните, секундарните, кумулативните, синергетските, краткорочните, среднорочните, долгорочните, постојаните, привремените, позитивните и негативните влијанија се испитани врз фактори како биодиверзитетот, населението, здравјето на луѓето, фауната, флората, почвата, водата, воздухот, климатските фактори, материјалните средства, културното наследство вклучувајќи ги и архитектонско и археолошко наследство, пејзажот и меѓусебните односи помеѓу факторите дадени погоре.

(140) Во ова поглавје се опишани методот на оценување на влијанијата врз животната средина, предлозите/насоките/мерките за спречување, ограничување и соочување со големите негативни влијанија врз животната средина, како и за следење на влијанијата.

- **Информации за нормативна постапка,** каде што се даваат информации за нормативната постапка за одобрување на планот или програмата.
- **За време на процесот на SEA** се појавија потешкотии, во ова поглавје се споменати потешкотиите кои се појавија (како технички грешки или

недостаток на знаење, податоци или информации) за време на студијата и за време на спроведувањето на извештајот за животната средина на .

- **Потребни студии и истражувања.** Во ова поглавје се наведени дополнителните студии и истражувања. Истите треба да се спроведат пред одобрување на работите и активностите кои произлегуваат од реализацијата на планот или програмата.
- **Анексите,** доколку се обезбедени соодветните придружни документи според истражувачот како: текстови, мапи, планови, земајќи го предвид територијалното проширување на програмата.

(141) Освен тоа, во документот за извештајот за животната средина на SEA се обезбедува и следново:

- Позитивен советодавен одговор заедно со примерок од одобрената мапа која содржи шематски приказ на планот или програмата, доколку планот или програмата поминале низ постапка за проверка на животната средина.
- Одговор од надлежниот орган, доколку постоело прашање за планот или програмата, во согласност со став 3 од член 6 од министерската одлука.

(142) Органот за планирање поднесува барање проследено со десет примероци од документот со SEA извештајот за животната средина.

(143) Доколку документите за не се комплетни, надлежниот орган треба да го известат органот за планирање во рок од 20 дена по поднесувањето на документите во однос на информациите, податоци и документите кои недостигаат, со цел да се комплетираат документите. Доколку комплетирањето е од главен интерес, документите се враќаат назад.

(144) За целите на завршување на Стратешкото оценување на животната средина постои консултативен процес со јавните власти и јавноста. По разгледувањето на поднесените документи од страна на надлежниот орган и доколку се утврди валидноста на документите, надлежниот орган ги доставува (во рок од дваесет денови по поднесувањето) до соодветните јавни органи и до органот за планирање. Органот за планирање ги прави документите достапни за јавноста со цел изнесување на мислења. Во случај на прекугранична консултација, SEA извештајот за животната средина треба да биде јавно достапен и за двете земји.

(145) По поднесувањето на забелешките од јавните власти, регионалните и префектурални органи и заинтересираната јавност, или по истекувањето на рокот од 45 дена и не земајќи предвид дали се поднесени забелешки или не, надлежниот орган ги евалуира можните значајни влијанија врз животната средина од планот и програмата земајќи ги предвид:

- документите за извештајот за животната средина,
- резултатите од консултациите со јавните власти,
- резултатите од консултациите со заинтересираната јавност и,
- резултатите од прекуграничните консултации, доколку се потребни

(146) Потоа надлежниот орган изготвува одлучувачки план за одобрување или отфрлање на документите за SEA извештајот за животна средина, во рок од дваесет дена.

Законодавната рамка на Република Македонија.

(147) Во текот на 2007 година, се направија подобрувања во законската основа на Законот за животна средина, кои овозможува подетално регулирање на постапката за Стратешко оценување на животната средина (SEA). Во втората половина на 2007 година беа донесени следниве подзаконски акти во однос на Стратешкото оценување на животната средина :

- Уредба за стратегиите, плановите и програмите, вклучувајќи ги и измените и дополнувањата на овие стратегии, планови и програми, за кои постапката за оценување на влијанијата врз животната средина и врз животите на луѓето и здравјето се задолжителни („Службен весник на Република Македонија“ бр. 153/07);
- Уредба за критериумите врз основа на кои се донесуваат одлуки дали одредени документи од планот можат да имаат значајно влијание врз животната средина и здравјето на луѓето („Службен весник на Република Македонија“ бр. 144/07) и Уредба за содржините на извештајот за стратешкото оценување на животната средина („Службен весник на Република Македонија“ бр. 153/07,
- Правилник во однос на списокот на експерти за Стратешкото оценување на животната средина, беше објавен во „Службен весник на Република Македонија бр. 129/07". Правилникот се однесува на објавувањето на информациите и јавно учество во донесувањето на планскиот документ, и начинот на подготвување на извештајот се одвива во консултација меѓу секторите.

(148) Донесувањето на овие подзаконски акти ја комплетира правната рамка за стратешкото оценување на животната средина, што целосно ја променува Директивата 2001/42/ЕЗ за оценување на влијанието врз животната средина на одредени планови и програми.

(149) Донесен е Правилникот за составот на Комисијата, надлежноста и начинот на работа, програмата и начинот на спроведување на експертско испитување, нивото на надоместок за експертското испитување и надоместокот за создавање и ажурирање на Списокот на експерти и начинот на стекнување и одземање на статусот на експерт за оценување на влијанијата на животната средина за проекти, како и начинот на запишување и отпишувањето од Списокот на експерти („Службен весник на Република Македонија“ бр. 93/07).

4.8.2.4 Еколошки цели

4.8.2.4.1 Стратегија за одржлив развој од Гетеборг

(150) Во 2005 година Европскиот комитет и Европскиот совет објавија декларација (финална СОМ 2005/658) за ажурирање и подобрување на стратегијата за одржлив развој. Во согласност со оваа декларација еколошките цели што треба да се земат предвид за време на развојот на стратегиите се следните:

- Испитување на климатските промени, со општа цел ограничување на климатските промени и нивното влијание врз општеството.
- Унапредување на здравството и здравјето на луѓето, со општа цел унапредување на доброто здравје на луѓето и подобрување на заштитата од опасностите кои претставуваат закана за здравјето.
- Ограничување на социјалната исклученост и справување со демографските промени, со општа цел создавање на поволни општества.
- Подобро (одржливо) управување со природните ресурси, имајќи ги притоа како општи цели: гаранција за капацитетот на земјиштето за зајакнување на животот, почитувајќи го потенцијалот на природните ресурси и промовирањето на модели за одржливо производство и потрошувачка со цел да се направи разлика помеѓу економскиот развој и уништувањето на животната средина.
- Зајакнување на одржливоста на транспортот, со општа цел гаранција за соодносот помеѓу транспортните системи и економските и социјални потреби на општеството, во исто време доведувајќи ги на минимум негативните влијанија врз економијата, општеството и животната средина.

- Борба против сиромаштијата во светот и промовирање на развој, со општа цел соочување со сиромаштијата, што ќе помогне во активната промоција на одржливиот развој во целиот свет.

4.8.2.4.2 Шеста акциска програма за животната средина

(151) Шестата акциска програма за животната средина на Европската унија (ЕУ) ги поставува приоритетите и целите на Европската политика за животната средина во периодот до и по 2010 година, и детално ги опишува мерките што треба да се преземат со цел да се спроведе стратегијата за одржлив развој.

(152) Програмата е создадена врз основа на четири приоритетни оски:

- Климатски промени
- Одржливо управување со ресурси и отпад
- Природа и биодиверзитет.
- Животна средина и здравје.

(153) Акциската програма предвидува планирање на седум тематски стратегии во секторите на: атмосферско загадување, заштита и одржување на морската животна средина, одржливо управување на природните ресурси, спречување на производство на отпад, рециклирање, одржлива употреба на пестициди, заштита на почвата и подобрување на урбаната средина. Секоја тематска стратегија вклучува специфични стратешки цели за заштита на животната средина, во однос на општествените цели за одржливост утврдени во Лисабонската и Гетеборшката стратегија, како и општествени заложби во рамките на Меѓународни конвенции за заштита на животната средина.

4.8.2.5 Приоритетни оски

(154) Анализата на постоечката состојба, комбинирана со Националните и Општествени политики, е основа на базата за развојната стратегија на Прекуграничната програма за соработка.

(155) За програмата Грција - Република Македонија поставени се следните приоритети:

- претприемништво,
- туризам, култура и прекугранична соработка,
- заштита на животната средина и управување,
- подобрување на пристапот до: јавниот транспорт, податоците и комуникациските мрежи,
- вода, енергија, и системи за управување со отпад,

- заедничка употреба на здравствените, културни и образовни инфраструктури,
- поддршка на урбаните и рурални области.

(156) За постигнувањето на визијата на програмата и нејзините стратешки цели, поставени се три приоритетни оски:

- Приоритетна оска 1: „Зајакнување на прекуграничниот економски развој“
- Приоритетна оска 2: „Подобрување на ресурсите на животната средина и културното наследство во подобните гранични области“
- Приоритетна оска 3: Техничка помош

4.8.2.6 Заклучоци од анализата на програмата Грција - Република Македонија

(157) Во согласност со целите, стратегијата и содржината на програмата, донесени се следните заклучоци:

1. Во согласност со содржината на Програмата, целта е да се заштити животната средина во секторите кои имаат меѓународна важност, како што е превенцијата од еколошки катастрофи.
2. Програмата не е многу строга во однос на еколошките активности, од кои што најголемиот дел не предизвикуваат големи негативни влијанија врз животната средина.
3. Програмата вклучува активности кои ја поставуваат рамката за спроведување на активности за заштита на животната средина и подобрување на животната средина во областа на соработка. Овие активности главно можат да се најдат во рамките на Приоритетната оска 2, која се фокусира на зајакнување на ресурсите на животната средина и културното наследство во подобните гранични области.
4. Програмата обезбедува поттици за локалните надлежни органи за преземање на иницијативи за развој кои го промовираат иноваторството и се усогласени со специфичните карактеристики на секоја од областите.
5. Програмата предвидува активности за заштита и зајакнување на културното наследство на двете земји, преку подобрување на социјален живот на жителите и преку размена на културни елементи.

4.8.2.7. Алтернативни можности за спроведување на програмата

(158) Ова поглавје ги опишува можностите и алтернативните решенија за спроведувањето на Програмата заедно со еколошките карактеристики, во согласност со Директивата 2001/42/ЕУ. Првата алтернативна можност која ќе се испитува е нула решение. Нула решението е оценето како најнеповолна опција од следните причини:

- Спротивно е на општото начело на ЕУ за кохезија и урамнотежување на нееднаквостите на владино и регионално ниво.
- Ќе исчезнат предностите кои се појавуваат благодарение на пограничната соработка на земјите. Овие предности се појавија како резултат на соработката меѓу секторите тестирали во минатото, и во најголем дел поврзани со прашања за животната средина од двете земји.
- Соработката и контактите помеѓу двете соседни земји се ограничени. Соработката се однесува на размена на искуства и практично знаење и развој на врските помеѓу институциите и заинтересираните страни од јавниот и приватниот сектор на двете земји.

(159) Исто така, постојат и други алтернативни решенија, освен нула решението, поврзани со различните финансиски распределби по приоритетните оски на предложената програма. Предложените алтернативни финансиски опции по приоритетни оски се:

- Приоритетна оска 1: „Зајакнување на прекуграничниот економски развој“: 15.774.861,37 **(50%)**
- Приоритетна оска 2: „Подобрување на ресурсите на животната средина и културното наследство во односните гранични области“: 12.619.889,10 **(40%)**
- Приоритетна оска 3: „Техничка помош“: 3.154.972,27 **(10%)**

(160) Алтернативно решение А: Како Алтернатива А ќе ја разгледаме можноста за распределување на финансиите по приоритетни оски на предложената програма со посветување повеќе внимание на, Приоритетната оска 1: „ Зајакнување на прекуграничниот економски развој“. Во овој случај финансирањето е распределено како што следува:

- Приоритетна оска 1: **70%**
- Приоритетна оска 2: **20%**
- Приоритетна оска 3: **10%**

(161) Во овој случај, се дава значење на Приоритетната оска 1 и унапредување на одржливиот економски развој преку заедничка интервенција и олеснување на прекуграничните односи, унапредување на договорните работи, зајакнување на човечки ресурси, развој на одржливиот туризам и заштита на здравјето на луѓето преку прекугранични иницијативи. Бидејќи Приоритетната оска 2 треба да добие половина од финансиите во споредба со тековната состојба, програмата ќе промовира многу помалку активности за природната и културната средина и променливост на природните и културните ресурси, па така промовирањето и заштитата на природните ресурси и националното и културно наследство од одбраните региони нема да бидат доволни.

(162) Во овој случај многу е веројатно дека понатамошното промовирање на приоритетната оска 1 и деградирањето на приоритетната оска 2 може да предизвика неколку влијанија врз животната средина поради малиот број на активности за промовирање и заштита на природните ресурси и културното наследство на селектираните области. Поради погореспоменатите причини, Алтернативата А се отфрла.

(163) **Алтернатива Б:** Како Алтернатива Б ќе ја сметаме можноста за распределување на финансирањето по приоритетни оски од предложената програма со посветување повеќе внимание на Приоритетната оска 2 „Зајакнување на ресурсите на животната средина и културното наследство во подобните гранични области“. Во овој случај финансирањето е распределено како што следува:

- Приоритетна оска 1: 30%
- Приоритетна оска 2: 60%
- Приоритетна оска 3: 10%

(164) Во таков случај, се придава значење на Приоритетната оска 2 и промовирањето на активностите за природната и културна средина и променливоста на природните и културни ресурси и како резултат на тоа се подобрува и промовирањето и заштитата на природните ресурси и на природното и културно наследство во одбраните региони. Гореспоменатото дефинитивно ќе ја унапреди заштитата на животната средина и ќе придонесе за елиминирање на негативните влијанија врз животната средина, но многу помалку ќе ги промовира одржливиот економски и социјален развој во одбраните области, што всушност претставува главна цел на програмата.

(165) Имајќи предвид дека Приоритетната оска 1 ќе биде 20% помалку финансирана отколку што е случајот со тековната состојба, програмата ќе промовира многу помалку одржлив економски развој преку заедничка интервенција и олеснување на прекуграничните односи, унапредување на договорните работи, зајакнување на човечките ресурси, развој на одржливиот туризам и заштита на здравјето на луѓето преку прекугранични иницијативи.

(166) Во овој случај многу веројатно е дека понатамошната промоција на Приоритетната оска 2 и деградацијата на Приоритетната оска 1 ќе предизвика неколку значајни економски удари врз истражувачката област, бидејќи финансирањето ќе биде еднострано и нема да ги земе предвид важните потреби на областа за засилување на човечките ресурси и одржливиот економски развој и деловните вештини. Поради погореспоменатите причини, Алтернативата Б се отфрла.

(166) Тековната состојба на распределувањето на финансиите се чини најправилна и најурамнотежена, бидејќи доволно го промовира прекуграничниот финансиски развој земајќи ги предвид промовирањето и заштитата на природните ресурси и културното наследство во одбраните гранични области, отстранувајќи ги притоа значителните негативни влијанија врз животната средина. Поради причините кои ги анализираме погоре се предлага финансирањето да остане како што е.

4.8.2.8 Постоечка состојба на животната средина

4.8.2.8.1 Географија и морфологија

(167) Површината на прекуграничната област на соработка помеѓу Грција и Република Македонија опфаќа 20,839 км². Грчкиот регион зазема 8% од вкупната површина на Грција, додека регионот на Република Македонија зазема 39.7% од нејзината вкупна површина.

(168) Подобниот грчки регион вклучува две административни единици, на ниво на Региони: Централна и Западна Македонија, четири единици на ниво на префектури: Лерин, Солун, Кукуш, Пела и Серез. Во однос на Република Македонија, регионот вклучува четири единици на ниво на општини, 12 региони (групи на општини) на НУТС 4 ниво и 27 единици на НУТС 5 ниво Б (општини).

(169) Во прекуграничниот регион, преовладува планината Ворас/Нице, и истата претставува природна граница помеѓу двете држави во долга гранична линија. Распределбата на урбаните центри на грчката страна е линеарна, и големите градови се присутни долж патната оска Лерин – Солун. Лерин е источната порта за Република Македонија, Воден, Ениче Вардар и Солун се долж оваа оска, а Солун е метрополата - центар на овој подобен регион.

(170) Кукуш се наоѓа на северниот дел на оската и претставува Источна порта за Република Македонија. Урбаните центри во Република Македонија не се распределени линеарно, туку во S закривеност, главните урбани центри се Битола и Прилеп собрани во западниот крај на подобниот регион.

(171) Вкупната површина на прекуграничниот регион која се наоѓа во Република Македонија опфаќа 10.207 км², што е еднакво на 39.7% од вкупната површина на државата. Република Македонија има многу планински синцири проследени со рамнини, три големи природни езера и реката Вардар која минува низ земјата и ја дели на два нееднакви дела.

(172) Република Македонија е Јужноевропска земја. Реката Вардар која поминува низ земјата, ја формира главната географска оска на транс-балканска соработка. Долината Морана и областа околу реката Вардар се најпосетените области, а близу се наоѓа и урбаниот регион на државата. Централната позиција на државата на Балканскиот полуостров и географските карактеристики на регионот ја поттикнуваат соработката со соседните земји и региони како и учеството во меѓународни активности и придонесот на земјата за таквите активности.

(173) Прекуграничниот регион (24.889км²) вклучува значајни геоморфолошки карактеристики кои влијаат врз квалитетот и квантитетот на соработката од двете страни на границата.

Табела 2-1: Опсег - Распределба на територии

ПРЕКУГРАНИЧНИ РЕГИОНИ						
ИНДИКАТОРИ/ РЕГИОНИ	ГРЦИЈА:					Република Македонија
	ПРЕКУГРАНИЧНИ РЕГИОНИ					ПРЕКУГРАНИЧНИ РЕГИОНИ
	Префектура Лерин	Префектура Солун	Префектура Кукуш	Префектура Пела	Префектура Серез	
Област (во км ²)	1.925	3.682	2.519	2.506	4.050	10.207км ²
Планини (%)	74	35,6	35	59,4	10,8	
Рамнини (%)	26	64,4	65	40,6	20,4	
Шума (%)	25,9	10	17,1	23,5	29,1	38,2
Земјоделско земјиште (%)	28,7	43,7	45,7	37,5	39,7	14,2

4.8.2.8.2 Заштитени места

(174) Истражувачката област претставува богата природна животна средина и важен биодиверзитет. Ова е докажано во многу региони и места кои се заштитени од страна на Националната и Општинска рамка.

(175) Карактеризирањето на регион како „НАТУРА 2000“ се врши врз основа на Директивата 92/43/ЕЕЗ на Советот за зачувувањето на природните живеалишта и дивата флора и фауна.

(176) Природната животна средина во **Централниот македонски регион** се карактеризира со еден голем број на природни екосистеми и индивидуални елементи на природата, што е од особен еколошки интерес и интерес за животната средина. Подземните водни ресурси се важни и имаат прекуграничен карактер. Најважна река е вардар (Префектурите на Кукуш и Солун), а најважно езеро е Дојранското езеро (Префектурата Кукуш). Големи обновливи резерви на подземна вода се забележани источно од планината Паико (во зоната од Воден до Вериа). Природната животна средина во Централниот македонски регион исто така се одликува со потенцијални водни ресурси, но исто така вклучува и региони со недостиг од водни ресурси.

(177) **Западниот македонски регион** се одликува со многу и со богати екосистеми. Сите езера се важни водни резерви, додека пак планините имаат важни видови на флора и фауна. Два Национални паркови од вкупно десет во Грција се вклучени во Западниот македонски регион. Најважниот Национален парк е Преспанското езеро кое освен што е заштитено како Национален парк, исто така со Директивата 79/409/ЕК е окарактеризирано како регион на посебна заштита и како водна резерва од меѓународно значење. Флората и фауната од областа на Преспанското езеро се богати и во многу случаи вклучуваат ретки видови, кои се единствени во светот.

(178) Најголемите опасности кои им се закануваат на водните резерви на Преспанското езеро се: нелегално ловење, современи риболовни методи, собирање на водните полиња (места за размножување на рибите), проширување на наводнувачките работи, располагање со води од блиските населби, и деградација предизвикана од пестицидите и ѓубривата преку површинските водни текови. Префектурата Лерин исто така се одликува со многу земјишни резерви кои имаат ретки видови на флора и фауна и на многу од нив им се заканува исчезнување.

(179) Подобната област ги вклучува следните Натура 2000 места:

Код	Име	Област (ха)
GR1220001		16.388
GR1220002		11.808
GR1220003		2.878
GR1220004		900
GR1220005	ЛАГУНА АГЕЛОХОРИ	800
GR1220006		2.875
GR1220007	РЕКА ВАРДАР	7.700
GR1220008		116
GR1230001		1.087
GR1220002		530
GR1260001		72.000
GR1260002		1.300
GR1260003		330
GR1260004		23.300
GR1260005		5.000
GR1260007		6.800
GR1260008		27.700
GR1240001		38.917
GR1240002		12.740
GR1240003		35.545
GR1240004		1.480
GR1240005		6.048
GR1240006		1.390
GR 1210001		22.068
GR 1340001	НАЦИОНАЛЕН ПАРК ПРЕСПАНСКО ЕЗЕРО	19.470
GR 1340003		6.126
GR 1340004		12.077
GR 1340006		8.194
GR 1210002		3.610

(180) Во однос на Конвенцијата од РАМСАР, подобната област ги вклучува следните места:

- Езерата Лагада и Волви
- Вардар – –
- Малото и големото Преспанско езеро.

(181) Во однос на животната средина, најважни прашања се следните:

1. : Во многу области има големи еколошки нарушувања кои се предизвикани од индустриското загадување (кое во многу места е големо).
2. Деградацијата на животната средина на меѓународните водни ресурси (реката Вардар, Преспанското и Дојранското езеро).

(181a) Заштитените области во Република Македонија

Мрежата на заштитените области во Република Македонија вклучува 83 места во област што опфаќа површина од околу 7,4% од територијата и најголемиот дел од заштитените области се концентрирани во прекуграничниот регион.

Во погодниот граничен регион (Југозападниот, Вардарскиот и Југоисточниот регион) се создадени 31 заштитена област: 3 Големи природни резерви (ГПР) – Категорија I во (Меѓународна унија за заштита на природата); Национални паркови (НП) – Категорија II во ; и 26 природни споменици (ПС) – Категорија III од (Анекс). Во подобната област, заштитените области IV, V и VI категорија од не се создадени.

Подобната област ги вклучува следните важни заштитени области:

- ГПР Езерани прогласена во 1996 година, со површина од 2.080 ха. Езерани ја опфаќа северната крајбрежна област на Преспанското езеро. Тоа е живеалиште на приближно 200 видови птици.

- ГПР Тиквеш прогласена во 1997 година, со површина од 10.650 ха.

- ГПР Локви- Големо Коњаре, прогласено во 2003 година, со површина од 25 ха.

- НП Пелистер е создаден во 1948 година со површина од 12.500 ха.

- НП Галичица е создаден 1958 година, со површина од 22.750 ха.

-Двете тектонски езера, Охридското и Преспанското се заштитени како Природни споменици од 1977 година. Охридското езеро е ставено на Листата на светски наследства на УНЕСКО (1979 година) и Преспанското езеро е ставено на Листата на Рамсар (1995 година).

- Дојранското езеро е заштитено како Природен споменик во 1977 година и е ставено на Листата на Рамсар (2007 година).

4.8.2.8.3 Население – Демографски елементи

(182) Демографските податоци што се приложени, а се однесуваат на областа од Република Македонија што ги исполнува условите се од пописот од 2002 год. Овие податоци се користеа и при скорешната територијална поделба. Областа од Република Македонија што ги исполнува условите е 39,7 % од вкупната

површина на земјата, а на оваа територија живеат 29, 55 % од жителите на земјата.

(183) Постои значителна разлика во однос на застапеноста на населението во рамките на областа од Република Македонија што ги исполнува условите. Густината на населението е поголема во општините што ги опфаќаат градските центри и имаат релативно мала периферија (Охрид, Битола, Прилеп, Гевгелија, Струга и Струмица). Руралните општини, главно во јужниот дел од земјата, се со многу мала густина на населението (Могила, Демир Капија, Новаци, Дојран, Демир Хисар), а ова е резултат на значителните имиграциски движења коишто се делат на домашни (од руралните во урбаните региони) и меѓународни.

(184) Вкупниот број домаќинства во прекугранична област од Република Македонија што ги исполнува условите, според податоците од пописот од 2002 година, е 287 211, а просечниот број жители во едно домаќинство е 3,43.

(185) Што се однесува до грчката област што ги исполнува условите, префектурата Солун се одликува со голема густина на населението, а таа е најголема во центарот на градот Солун. Во грчката област што ги исполнува условите, според возрастната застапеност, голема е густината на групата на возраст од 15 до 64 години.

Табела 2-2: Демографски податоци

Прекугранична област							
ПОКАЗАТЕЛИ/ РЕГИОНИ	ГРЦИЈА					Република Македонија	
	РЕГИОНО Т ЗАПАДНА МАКЕДОН ИЈА	РЕГИОНОТ МАКЕДОНИЈА ЦЕНТРАЛНА				ОБЛАСТ од Република Македонија ШТО ГИ ИСПОЛНУВА УСЛОВИТЕ	
	Префектур а Лерин	Префектур а Солун	Префек тура Пела	Префек тура Кукуш	Префек тура Серез		
Бројност на населението во 1991 година	53.147	946.864	138.761	81.710	192.219	305.344	
Бројност на населението во 2001 година	54.768	1.057.825	145.797	89.056	200.916	597638	
% од земјата	0,52	9,23	1,35	0,80	1,87	29,55	
Пораст на населението (1991-2001 година)	3,05%	11,72%	5,07%	8,99%	4,52%		

(186) Регионот на Централна Македонија, според бројноста на населението, е класифициран како втор меѓу 13-те региони на земјата, со население од 1 792 304 жители, според проценките на Националната служба за статистика за 1998 година. Ова население претставува 17,1 % од вкупното население на Грција. Стапката на пораст на населението во регионот за периодот од 1993 до 1998 година била повисока од стапката на пораст на населението во земјата (3,13 %

во споредба со 1,56 %), и повеќе од двапати поголема од просечната стапка на пораст во Европската унија. Високата стапка на пораст на населението е резултат на природниот пораст на населението, како и на големиот број имигранти што се населиле во овој регион.

(187) Густината на населението во регионот на централна Македонија е 93,6 жители на 1 km², а што се однесува до целата земја оваа бројка е 79,7. Населението во градските области претставува 57 % од вкупното население (1991 година) и овој процент е речиси непроменет уште од 1981 година. Населението во руралните области претставува 26 % од вкупното население и неговата бројност е помала од 1981 година, а додека бројноста на полуградското население е зголемена и претставува 17 % од вкупното население. Стапката на пораст на населението во регионот е една од највисоките стапки на пораст во Грција. Ова е потврдено со официјалната студија за планирање на територијата за регионот на Централна Македонија, каде што порастот за периодот од 1991 до 2001 година се проценува дека бил помеѓу 6,8 % и 24,3 %, а за периодот од 1999 до 2011 година да биде помеѓу 23 % и 37,7 %.

(188) Бројноста на населението во Западна Македонија изнесува 302 750 жители (Национална служба за статистика на Грција, 2001 година) и претставува 2,9 % од вкупното население на Грција. Стапката на пораст на населението за периодот од 1993 до 1998 година била 1,66 %, малку поголема од соодветната стапка за Грција (1,56 %). Густината на населението во Регионот изнесува 32 жители на еден километар квадратен, а додека за Грција оваа цифра изнесува 79,7. Населението во градските области претставува 29 % од вкупното население, полуградското – 15 %, а руралното 56 % соодветно.

(189) Населението на префектурата Лерин (чиј главен град е Лерин) претставува 0,5 % од населението на Грција. Високата стапка на намалување на бројот на населението постепено се ограничува (новороденчиња/1 000 жители: --0,8 во 1996 година, -0,2 во 1999 година). Во периодот од 1991 до 2001 година забележан е пораст на населението во префектурата за 3,1 % (според податоците на Националната служба за статистика на Грција)

(190) Во областа од Република Македонија што ги исполнува условите, бројноста на населението е 597 638 жители, а тоа претставува 29,55 % од вкупното население на Република Македонија. Густината на населението е прилично мала во поширокиот регион и изнесува 57,41 жители на км², а оваа цифра за Република Македонија изнесува 78,66 жители на км².

4.8.2.8.4 Економска структура

(191) Примарниот сектор во областа од Грција што ги исполнува условите е добро развиен и специјализиран за производи слични на оние што се произведуваат во Република Македонија (јаболка, грав, компири, грозје итн.), факт што укажува на намалувањето на извозот и одгледувањето. Во Грција не е забележан пораст на одгледувањето добиток, но забележан е важен пораст на областа од Република Македонија што ги исполнува условите.

(192) Од страната на Република Македонија, прекуграничната област вклучува два од најважните земјоделски региони. Првиот е Преспанската висорамнина, што се протега на 880 метри надморска височина. Вториот е Битолско-прилепскиот регион којшто е најголем земјоделски регион во Република

Македонија и се протега од грчката граница па сè до географскиот центар на Република Македонија, покривајќи површина од 1 206 км², или 4,7 % од вкупната површина на земјата, и 25 % од вкупната површина на низините во земјата.

(193) По Битолско-прилепскиот регион следува Мавровскиот регион, чие население најмногу се занимава со земјоделство, одгледување добиток и одгледување на коњи. Овој регион ги вклучува областите помеѓу Битолско-прилепскиот регион и општината Кавадарци, коишто имаат заеднички карактеристики.

(194) Префектурата Солун е најмоќен и најпродуктивен регион во целата област од Грција што ги исполнува условите од тековната Програма (16 % од вкупното секундарно производство на Грција). Инвестициите на претпријатијата од секундарниот сектор во префектурата Лерин по значајниот пораст во периодот од 1997 до 1999 година, забележаа пад во 2000 година. Во префектурата Кукуш е сместено 1,1 % од вкупното секундарно производство на Грција, а во префектурата Пела – 0,9 % од вкупното секундарно производство на Грција.

(195) Во областа од Република Македонија што ги исполнува условите, индустријата е во криза уште со губењето на традиционалните пазари на Балканот и таму не постои соодветен план за закрепнување на новите пазари. 45 % од претпријатијата во областа од Република Македонија што ги исполнува условите се во секторот за преработка на метали.

(196) Областа од Република Македонија што ги исполнува условите е значаен производител на електрична енергија, покривајќи околу 80 % од вкупното производство на земјата. Областа што ги исполнува условите во Западна Македонија во Грција, е енергетски центар на Грција (покрива 80 % од домашните потреби).

(197) Од суштинско значење е подобрувањето на постојната мрежа за заемно поврзување со напон од 400 кV кај областа Манастир – Лерин со цел системот да стекне стабилност, да се овозможи размена и транспорт на електричната енергија, како и да се обезбеди пласман на електричната енергија.

(198) Услужниот сектор во Република Македонија е добро развиен. Во него се вклучени финансиските организации и секторот за иновативни технологии.

(199) Спротивно од него, не постои значителен развој на активностите поврзани со туризмот во прекуграничната област, а соодветните помошни постројки се релативно оскудни. Меѓутоа, се забележува развој на алтернативни форми туризам, кој ако се поддржува може да даде понатамошен придонес во економскиот развој на регионот.

4.8.2.8.5 Економија - Производство

(200) Регионот Централна Македонија, чиј главен град е Солун, во 2001 година е заслужен за 17 % од вкупното производство на Грција и за 17,3 % од бруто домашниот производ (БДП) на Грција. Во регионот Централна Македонија е

сместено 16,5 % од вкупното земјоделско производство, 20 % од секундарното производство и 17 % од услугите.

(201) Приходот по жител (БДП) на регионот Централна Македонија за 2001 година изнесувал 100,4 % од просекот на Грција, и бил намален во однос на 1991 година, кога БДП бил 101 % од просекот на Грција. БДП на Грција одговара 73,7 % од просекот на Европската унија, а БДП на Грција по жител одговара на 73,6 % од просечниот БДП на 25-те земји-членки на ЕУ. Пријавениот приход по даночен обврзник за 2003 година бил 11,2 илјади евра.

(202) Во регионот Западна Македонија БДП по жител за 2001 година изнесувал 104,3 % од просекот на Грција, и бил зголемен во однос на 1989 година, кога изнесувал 103,6 % од просекот на Грција. БДП по жител за Регионот за 2001 година изнесува 104,3 % од просекот на Грција и 75,4% од просечниот БДП на 25-те земји-членки на ЕУ. Според пописот од 2001 година, во регионот Западна Македонија биле произведени: 2,8 % од БДП, 5,1 % од вкупното земјоделско производство, 0,6 % од секундарното производство, 2,2 % од услугите, а овој регион исто така дал придонес и во енергетскиот сектор, учествувајќи со 19 % од целокупното производство на секторот.

(203) Во 2003 година, 11,41 % од БДП на Република Македонија бил од земјоделски активности, 20,84 % од индустриски активности, 5,38 % од градежништво и 62,36 % од услуги.

(204) Економијата во Република Македонија започнала да се движи по нагорна линија во 2001 година, кога БДП се намалил за 4,5 %. БДП по жител во Република Македонија за 2003 година изнесувал 2,230 американски долари.

(205) БДП за 2003 година бил 4,105 милиони евра, пресметан во согласност со годишниот просечен паритет на девизниот курс на еврото. БДП постојано растел во периодот од 2001 до 2003 година. Во овој период уделот на производниот сектор на Република Македонија во БДП се намалил во 2002 и 2003 година во споредба со 2001 година. Уделот на производниот сектор во БДП бил: за 2001 година (16,9 %), за 2002 година (15,5 %) и за 2003 година (15,8 %).

(206) Минативе неколку години, особено по укинувањето на ембаргото во 1995 година, трговските односи помеѓу Грција и Република Македонија континуирано се зголемуваат, а односите помеѓу овие две земји се подобруваат.

(207) Грција е еден од најзначајните странски инвеститори во Република Македонија, а нејзините инвестиции ја надминуваат цифрата од 262 милиони долари за 2004 година.

(208) Во Република Македонија се активни повеќе од 50 грчки компании и се проценува дека тие се заслужни за отворање на повеќе од 8 000 нови работни места. Постои зголемување на грчките инвестиции во Република Македонија, и тоа најмногу во секторите: храна и пијалаци, облека (со подизведувачи), индустрија за цемент, рафинирање на нафта, тутунска индустрија и рударска индустрија, како и во состав на трговските претпријатија.

4.8.2.8.6 Инфраструктура

(209) Географската положба и геоморфологијата на регионот Западна Македонија придонесуваат за изолирање на регионот од остатокот на Грција. Освен тоа, поради метеоролошките услови значителен дел од сообраќајната

мрежа многу пати во зима е непристапен. Што се однесува до патната инфраструктура, најважен фактор е патот Игнација што поминува низ регионот од исток кон запад и покрива растојание од 123 км.

(210) Завршувањето на патот Игнација и изградбата на вертикалната оска „Ники – Лерин - Кожани“ чиј правец е север-југ, ќе помогне за поврзување на Западна Македонија со Централна Грција и остатокот од Грција. Интрарегионалната патна мрежа ги задоволува потребите на регионот на солидно ниво. Железничката мрежа на регионот на Западна Македонија е недоволна и се состои од мрежа во еден правец во должина од 170 км. Областа Западна Македонија располага со два аеродроми, Костур и Кожани.

(211) Во регионот Централна Македонија се забележува значаен развој на меѓународниот патен, поморски и воздушен сообраќај. Географската положба на регионот Централна Македонија во однос на значајните патни оски, пристаништето и аеродромот во Солун, придонесуваат за значајно место на целата област што се однесува до меѓусебната поврзаност со земјите од Балканот, Европската унија и Централна Европа. По завршувањето на двете значајни патни оски (Патрас – Атина – Солун – Идомени, и Игнација), се очекува значително подобрување на улогата и положбата на регионот Централна Македонија.

(212) Патните оски, што поминуваат низ префектурата Солун (56 км) и од префектурата Кукуш (32 км), патот Игнација што поминува низ префектурата Солун, како и вертикалната оска што поминува низ префектурата Серез и ја поврзува грчко-бугарската граница (Промахонас) со Солун, Игнација, пристаништето итн., ќе претставуваат компаративна предност не само за двете префектури, туку исто така ќе придонесат за зголемување на поврзаноста со земјите од Балканот и ќе го зголемат меѓународното значење на регионот во пошироки рамки.

(213) Што се однесува до нивото на меѓусебна поврзаност на префектурите, патните оски што поминуваат низ Солун се во добра состојба, но ова не е секогаш случај со меѓусебните патни врски на другите градски центри од регионот. Солун претставува сообраќаен крстопат на меѓународно, национално и регионално ниво, поради конвергентноста на сообраќајната инфраструктура (патна, железничка, поморска и воздушна). Што се однесува до железничката мрежа, регионот е опслужен во најголема мера од оската Патрас – Атина – Солун - Идоменис - Промахонас, којашто е поделена на следниве патни правци:

- Пиреј – Атина – Солун – Идоменис што ги поврзува најголемите градови во земјата, Атина и Солун, и претставува главната железничка линија на Грција. Оваа линија е со должина од 594 км (од кои 103 км низ префектурите Солун и Кукуш) и е дел од Европската мрежа за голема брзина.
- Солун - Стримонас / Рампант – Александрополис – Орменио со должина од 632 км (од кои 133 км низ префектурите Солун и Серез). Оваа линија е дел од Трансевропските мрежи.

(214) Железничката мрежа се соочува со големи проблеми, најмногу поради слабиот квалитет на инфраструктурата и малата брзина.

(215) Освен тоа, присуството на пристаништето во Солун, што има многу значајна географска положба помеѓу Истокот и Западот, го претвора регионот во природна порта на Балканскиот Полуостров и сообраќаен јазол на транзитната трговија во внатрешноста на земјата.

(216) Густината на патната мрежа во прекуграничниот регион на Република Македонија е релативно мала. Железнички станици има во три градови (Битола, Гевгелија и Прилеп), а приближно 16 % од патувањата во рамките на земјата се со воз. Прекуграничниот регион на Република Македонија има стретешко место, затоа што се простира на Европскиот коридор север-југ (Коридор 10, E75), во должина од 4,2 км на патот од Гевгелија во Република Македонија до грчката граница.

(217) Главниот патен правец во Република Македонија е Коридорот X, чиј правец е од север кон југ со следниов тек: Табановце (границата на Република Македонија со Србија) – Скопје – Богородица (границата на Република Македонија со Грција) со делот С од Коридорот X: Велес – Битола – Мецитлија - Лерин (преку патот Игнација) на границата со Република Македонија со Грција.

(218) Железничката мрежа е со должина од 925 км, а нејзин најзначаен дел е линијата Белград - Солун којашто поминува низ Република Македонија.

(219) Здравствената инфраструктура во регионот Централна Македонија не е на задоволително ниво. Соодветните показатели се на ниско ниво за сите префектури во регионот. Префектурата Солун е исклучок, а таму соодветните показатели се на високо ниво, постои задоволително ниво на здравствена инфраструктура, а најголемиот дел од инфраструктурата е концентриран во градот Солун.

(220) Поконкретно, во 2001 година имало 11 државни болници и 24 приватни клиници во префектурата Солун, при што имало по 4 лекари на 1 000 жители, а додека во префектурата Кукуш имало 2 државни болници и по 2,7 лекари на 1 000 жители, а во префектурата Пела имало 2 државни болници и 4 приватни клиници и по 1,3 лекари на 1 000 жители.

(221) Регионот Западна Македонија е сè уште на пониско ниво од просечното ниво на Грција. И покрај тоа што во регионот Западна Македонија нема регионална болница, инфраструктурата на здравствените установи е на

задоволително ниво. Сепак, потребно е подобрување на квалитетот, функционирањето и опремата на здравствените единици. Освен тоа, потребно е и обновување на активностите на единиците за примарно здравство. Здравствената инфраструктура во префектурата Лерин се состои од државна болница, здравствени центри и клиника, а во Лерин има по 1,2 лекари на 1 000 жители.

(222) Постои прекуграничен центар за јавно здравство, којшто функционира во рамките на прекуграничниот регион и е сместен во Кристалопаги и во најголема мера го опслужува прекуграничниот регион помеѓу Грција и Албанија. Се смета дека е од суштинско значење изградбата на сличен центар за јавно здравство за задоволување на прекуграничните потреби на програмата.

(223) Образовната инфраструктура во сите региони од Централна Македонија не е доволно развиена. Исклучок во регионот Централна Македонија повторно е префектурата Солун, каде што нивото на образовна инфраструктура е на задоволително ниво. Образовната инфраструктура во прекуграничниот регион на Република Македонија не е на задоволително ниво.

(224) Во регионите од прекуграничната област на Република Македонија функционираат неколку значајни образовни институции, како што се Универзитетот „Свети Климент Охридски“, Земјоделскиот факултет во Битола, Економскиот факултет и Институтот за тутун во Прилеп.

4.8.2.9 Вреднување и оценување на влијанијата на Програмата

(225) Во извештајот за животната средина на , утврдени се и оценети потенцијалните влијанија врз животната средина што ќе настанат со спроведувањето на „ИПА прекуграничната програма Грција–Република Македонија“. Целта на ова поглавје е квалитативно, квантитативно, територијално и временско определување на потенцијалните влијанија од спроведувањето на програмата. Во овие рамки утврдени се и оценети сите примарни, секундарни, синергетски, краткорочни, среднорочни и долгорочни, постојани и привремени, позитивни и негативни влијанија врз животната средина во различни еколошки аспекти на средината во којашто се развива соработка.

(226) Со цел да се утврдат влијанијата од програмата, направен е пресек на нејзините приоритетни оски и мерките за нивно спроведување. Влијанијата се утврдени на ниво на мерки, земајќи ги предвид индикативните активности за секоја мерка и целите и нивните потенцијални влијанија врз еколошките аспекти на средината во којашто се развива соработка. Еколошките аспекти се следниве:

1. ПОЧВА,
2. ВОЗДУХ,
3. ВОДА,
4. БИОДИВЕРЗИТЕТ – ФЛОРА – ФАУНА,
5. НАСЕЛЕНИЕ – МАТЕРИЈАЛНИ СРЕДСТВА,
6. КЛИМАТСКИ ПАРАМЕТРИ,
7. ЗДРАВЈЕТО НА ЛУЃЕТО,
8. ПЕЈЗАЖ,
9. КУЛТУРНО НАСЛЕДСТВО

(227) За утврдување на влијанијата врз животната средина што секоја од мерките ги има врз еколошките аспекти, потребно е да се одговори на голем број прашања поврзани со секој аспект и со целите на програмата. Овие прашања може да се видат во табелите во делот за оценување на влијанието врз животната средина. Врз основа на овие прашања, утврдени се видовите влијанија што може да се појават со спроведувањето на секоја од мерките. Видовите влијанија се следниве:

- Позитивно влијание: кога влијанието на активностите за мерката е непосредно позитивно врз еколошките аспекти.
- Посредно позитивно влијание: кога влијанието на активностите за мерката е посредно позитивно врз еколошките аспекти.
- Неутрално влијание: кога влијанието на активностите за мерката е неутрално врз еколошките аспекти.
- Посредно негативно влијание: кога влијанието на активностите за мерката е посредно негативно врз еколошките аспекти.
- Негативно влијание: кога влијанието на активностите за мерката е непосредно негативно врз еколошките аспекти.

(228) Во рамките на програмата ќе се спроведат бројни работи и активности; сепак, овие работи не се целосно одредени со програмата, туку само се опишани. Така, оценувањето на влијанијата врз животната средина што ќе се појават со спроведувањето на програмата се повеќе квалитативни отколку квантитативни.

(229) За гореспоменатите 9 еколошки аспекти утврдени се и оценети влијанијата што секоја од мерките ги има врз животната средина. Постојат забелешки за утврдените влијанија во однос на секој од еколошките аспекти. На крајот на вреднувањето/оценувањето на влијанијата што секоја од мерките ги има врз животната средина на секој од еколошките аспекти, направена е детална анализа на значајните влијанија што ќе се појават, а исто така се предложени и други мерки за олеснување на значајните негативни влијанија и за зајакнување на позитивните.

(230) Во следнава табела е претставено оценувањето на влијанијата на програмата во целост во однос на деветте испитувани еколошки аспекти. Во табелата се претставени резултатите од непосредните и посредните влијанија на

секоја од мерките од приоритетните оски во секој од еколошките аспекти. Резултатите се добиени според следниве правила:

- Позитивно влијание: +2 единици
- Посредно позитивно влијание: +1 единица
- Неутрално влијание: 0 единици
- Посредно негативно влијание: -1 единица
- Негативно влијание: -2 единици

(231) Во последната вертикална колона, претставено е целокупното оценето влијание за секој од еколошките аспекти земајќи ги предвид мерките во двете приоритетни оски. Во последната хоризонтална колона, претставено е целокупното влијание во секоја од приоритетните оски.

ЕКОЛОШКИ АСПЕКТ	ПРИОРИТЕТНА ОСКА 1	ПРИОРИТЕТНА ОСКА 2	ВКУП НО
Почва	4	6	10
Воздух	0	0	0
Вода	2	8	10
Биодиверзитет - Флора - Фауна	5	20	25
Население – Материјални средства,	22	7	29
Климатски параметри	0	Q	2
Здравјето на луѓето	5	0	5
Пејзаж	3	4	7
Културно наследство	6	6	12
Вкупно	47	53	100

(232) Со оценување на влијанијата што програмата ги има врз животната средина, може да се извлечат следниве заклучоци:

- Се очекува Програмата да има позитивно влијание врз заштитата на животната средина во областа на соработка.
- Најважните позитивни влијанија лежат во аспектите: „Биодиверзитет - Флора – Фауна“ и „Население – материјални средства“. Ова е резултат на активностите што се очекува да бидат спроведени и што директно или индиректно придонесуваат за заштита на многу значајни живеалишта што постојат во областа, како и на ретките видови флора и фауна што живеат таму. Активностите чија цел е зголемување на бројот на работни места и зајакнување на претприемништвото во областа имаат најголем придонес во вториот еколошки аспект.

- Не се очекува спроведувањето на активностите во двете приоритетни оски да има негативно влијание врз животната средина.
- Се очекува Приоритетната оска 2 да има повеќе позитивни влијанија врз животната средина отколку Приоритетната оска 1. Ова е резултат на мерката 2.1, чии активности насочени кон заштитата на животната средина резултираат со значаен позитивен придонес за сите еколошки аспекти. Во комбинација со други активности од други мерки, позитивните еколошки влијанија на оваа оска дополнително се зголемуваат.

4.8.2.10. Мерки за намалување на еколошките влијанија

(233) Во продолжение е дадено резиме на главните точки кон коишто треба да се насочиме, така што ќе се зголеми еколошката делотворност на програмата и ќе се постигнат максималните резултати.

- Унапредување на максимална соработка за користење на финансиските средства од програмата и можностите за развој. Со цел да се постигнат максимални резултати, мора да се искористи прекуграничниот карактер на програмата, а предност треба да им се даде на активностите со коишто се зајакнува соработката помеѓу двете земји, а за цел се поставува заедничкото соочување со еколошките проблеми. Оваа соработка ќе вроди со делотворно краткорочно и долгорочно подобрување на природната и човековата околина.
- Целта е да се воспостави максимална соработка преку секторските стратегии и регионалните програми на Грција и Република Македонија. И ограничените ресурси што се на располагање за програмата и прекуграничниот карактер налагаат спроведување на дополнителни активности со помош на секторските и регионалните стратегии. Во овие рамки, а особено за секторот за животната средина, мора да се испита максималната можна синергија со деловните програми од новиот период на планирање.
- Насочување кон посебните еколошки потреби на областа на соработка. Пред финансирањето на активностите, мора да се воспостават

интервенциски сектори за програмата, што ќе бидат насочени кон потребите на областа.

- Насочување кон најдобриот резултат преку оценување на трошоците и придобивките од предложените проекти. Многу е значајно да се оценат колку што е можно повеќе параметри за време на изборот на предлозите, така што ќе се финансираат активности што ќе дадат најдобри резултати.
- Оценување на просторните разлики што се откриени во областа за време на изборот на проектите што ќе бидат финансирани, со цел да се развијат помалку развиените делови од областа на соработка. Во оваа насока, ќе се постигне максимално искористување на финансиските средства и успешно ќе се исполнат стратегиските цели на програмата.
- Насочување кон размена на најдобри практики и методи. Прекуграничната соработка може да даде придонес во практичното знаење помеѓу двете земји. Оваа размена е многу значајна за развојот на новите деловни сектори и зајакнувањето на конкурентноста во областа, гарантирајќи економски развој и зголемување на вработеноста. Пренесувањето на најдобрите практики е од огромно значење, особено во случаите кога едната земја е поразвиена од другата.
- Користење на постојната инфраструктура и човековите научни ресурси во областа на соработка.
- Целосно спроведување на националното и законодавството на Европската унија во однос на еколошкото лиценцирање на проектите и активностите коишто се вклучени во полето на програмата.

(234) Поконкретно, во продолжение е направено резиме на активностите што мора да се спроведат, со цел да се зголеми еколошката делотворност на програмата и да се постигнат максимални резултати, за секоја од приоритетните оски (за приоритетните оски 1 и 2).

(235) *Приоритет 1: „Зајакнување на прекуграничниот економски развој“*

- Унапредување на активностите поврзани со претприемачките активности и приспособување на методи за производство со коишто нема да се загадува животната средина. Исто така, подобрување на активностите

- коишто вклучуваат технологии за заштита од загадувањето или применуваат мерки за подобрување на еколошкото управување.
- Насочување кон спроведувањето активности со коишто се зголемува еколошката делотворност и менаџментот на компаниите, иако спроведувањето на Системите за еколошко управување, како што се Европската програма за екоуправување и ревизија (EMAS), меѓународниот стандард за еколошко управување EN ISO 14001, програмата за наградување на производите и услугите што не ја загадуваат животната средина (еколошка етикета).
 - Унапредување на: активностите што ги преземаат претпријатијата со цел да заштедат енергија, инвестирање во обновливи енергетски извори и планови за целисходно користење на енергијата.
 - Зголемување на примената на набавки од страна на деловниот сектор, што нема да имаат негативно влијание врз животната средина.
 - Унапредување на активностите со коишто ќе се зголеми свеста на луѓето на полињата како што се: заштита на животната средина, обновливи енергетски извори, спречување на природни катастрофи.
 - Зајакнување на соработката помеѓу образовните установи и промовирање активности што ќе дадат придонес во заштитата и подобрувањето на природната средина.
 - Зајакнување на вработеноста и економскиот развој во областа на соработка, преку активности за унапредување на обуката на жените и малцинствата.
 - Унапредување на соработката помеѓу невладините организации (НВО) и другите тела или федерации, така што ќе се зајакне размената на практично знаење и информации.
 - Обезбедување мотив за локалните акционери и претпријатија со цел да се развијат одржливи активности во доменот на туризмот. Спроведување на активности за ширење на информациите за одржливиот туризам во локалните заедници и во двете земји со цел да се привлечат туристи и инвестиции.

- Комбинација на активности кои освен што даваат придонес во заштитата на здравјето на луѓето и остварување на целите на проектот, исто така придонесуваат директно или индиректно за заштита на животната средина (на пример, за развојот на мобилната прекугранична примарна медицинска нега, посебно внимание треба да му се посвети на еколошки прифатливото управување со отпадот што се смета за заразен).
- Што се однесува до обезбедените здравствени услуги и комуникацијата помеѓу здравствените центри и пациентите, предност треба да им се даде на активностите коишто го зголемуваат снабдувањето со медицински услуги преку употребата на информатичката технологија и електронската кореспонденција (што ќе резултира со намалување на создадениот отпад и зголемување на делотворноста и временската ефикасност на обезбедените услуги).

(236) Приоритет 2: „Зајакнување на еколошките ресурси и културното наследство на граничната област што ги исполнува условите“

- Посебна предност мора да им се даде на активностите чија цел е заштита и подобрување на живеалиштата и усогласување на ставовите на јавните установи за прашањата поврзани со планирањето на животната средина.
- Подобрување на активностите што се однесуваат на заштитата и одржливото управување со прекуграничните водени ресурси.
- Унапредување на активностите што се однесуваат на одржливото управување со отпад, затоа што тие може да придонесат за: чување и заштита на природната околина, подобрување на квалитетот на живот во областа на соработка и општо, одржлив развој на областа. Посебно треба да се истакнат активностите чија цел е примена на новите политики на Европската унија во доменот на управувањето со отпад или во програмите за управување со отпад што се насочени кон прашањата за заштита, повторна употреба и рециклирање на отпадот.
- Унапредување на активностите во рамките на подобрување на состојбата на културното, природното и архитектонското наследство.
- Унапредување на степенот на обнова на објектите, како и активности за развој на инфраструктурата, на начин со кој тие ќе бидат вклопени во

пејзажот на областа, а нивната изградба нема да предизвика негативни влијанија врз животната средина и пределот.

- Унапредување на активностите во доменот на туризмот, коишто се во склоп на заштитата на природното и културното наследство на областа.

4.8.2.11 Систем за следење на животната средина

(237) Следењето на програмата ПГС Грција - Република Македонија е еден од главните фактори за успешно спроведување на Програмата и еден од главните услови на Европската Директива бр. 2001/42/ЕЗ и грчката заедничка министерска одлука бр. 107017/28.8.2006. Следењето на програмата и нејзиното влијание врз животната средина се обезбедува во сите фази со цел непосредно да се одреди и да се справи со неусогласеностите. Ова е значајно со цел да се преземат сите неопходни корективни активности, доколку има потреба.

(238) Правилниот избор на показатели е неопходен предуслов за успешно следење на Програмата. Показателите ќе придонесат за оценување на резултатите од програмата. Предложените показатели се специфични и квантитативни и можат да се следат за време на одобрувањето на проектите.

Мерка	Показатели за животната средина	Единица
1.1. Зајакнување на претприемништвото	Претпријатија во служба на животната средина. Сертифицирани претпријатија или претпријатија што произведуваат или имаат сертифицирани производи или процедури.	Број на претпријатија Број на претпријатија
1.2. Зајакнување на човечки ресурси	Зголемување на вработувањата Зголемување на бројот на вработени жени Зголемување на вработувањето кај инвалидите Организација на активностите за обука за животната средина Организација на настани/саеми за животната средина	Број или процент (%) на зголемувањето на нови работни места Број или процент (%) на зголемување на нови работни места Број или процент (%) на зголемување на работните места Број на настани/активности за обука Број на учесници Број на настани Број на учесници

	Спроведување на програмите за животна средина	Број на програми Заштитена област (км ²) Км2)
1.3. Одржлив туризам	Организација на програми за обука за одржлив туризам	Број на програми Број на обучени кандидати
	Развој на постапки за еко-туризам	Број на активности
	Развој на потврди за животна средина	Број на посетители Број на развиени потврди Број на развиени претпријатија/ организации
	Развој на алатки и мрежи за одржлив туризам	Број на развиени алатки/ мрежи Број на лица кои имаат пристап до нив
1.4. Заштита на здравјето на луѓето	Заштита на јавното здравје на луѓето од факторите на животната средина	Заштитена популација
2.1. Промоција и заштита на ресурсите за животната средина во областа	Управување со тврд отпад	Број на планови или системи за управување
	Заштита на значајни живеалишта	Заштитена област (км2) Км2)
	Заштита од природни елементарни непогоди	Број на заштитени видови
	Спроведување на прекугранични проекти во однос на влијанијата на животната средина	Број на спроведени планови
	Организација на активностите за обука за животната средина	Број на прекугранични ЕИА
	Спроведување на планови за одржлив урбан развој	Број на настани/активности за обука
	Заштита на природните и културните споменици	Број на учесници Област (Км2) повратени/ реновирани
2.2. Промоција и заштита на природното и културното наследство во областа	Спроведување на културните програми	Број на заштитени споменици Заштитена област (км2) Км2)
	Развој на алатки за одржлив туризам	Број на програми
		Број на алатки Број на лица кои имаат пристап до нив

5 Приоритети и мерки

(239) Структурата на програмата се состои од два **Приоритета** со **шест мерки**. Приоритетите 1 и 2 се ориентирани кон Лисабонските како и кон Гетеборшките начела и ги земаат во предвид напречните прашања за еднакви можности, реална прекугранична соработка и одржливост.

(240) Предвиден е и дополнителен Приоритет 3 „Техничка помош“.

5.1 Приоритет 1: „Зажакнување на прекуграничниот економски развој“

(241) **Контекст:** Прекуграничната соработка во програмската област има напредна почетна точка заради позитивните искуства, јасните економски односи и географската положба на крстосницата на значајните Европски врски. Со високо квалитетно земјоделство ориентирано кон извоз и голем потенцијал за одржлив туризам, областа е наклонета кон значајни оценки во поривот за економски развој. Ваквите силни точки се придружени со достапноста на високо квалитетни образовни центри. Од негативната страна, големите социоекономски разлики, неразвиените рурални подрачја, занемарените сектори и доминацијата на околните метрополски центри го ограничуваат развојот на ендогениот потенцијал. Програмата може да интервенира со давање на загубените врски за олеснување на трансферот на практично знаење од поразвиените области и сектори, оттука решавајќи ги внатрешните разлики, а координацијата на активностите се однесува на барањата за конвергенција. Значајни столбови во овие заложби се заедничката интервенција во полето на човечките ресурси и вештините како долгорочна гаранција за самоодржлив економски развој, и промоцијата на одржливиот туризам како можност за употреба на единствените и „непроменливи“ споредбени предности на областните програми. Последно, но не помалку важно, про-активата (на пр. во контрола на болестите) и ре-активата (на пр. преку системите на ургентна медицина) заштита на човечкиот живот се значајни предуслови во областа каде земјоделството и туризмот се сметаат за основни најзначајни елементи за економски развој.

(242) **Цел:** Приоритет 1: „Зажакнувањето на прекуграничниот економски развој“ е со цел да се промовира одржлив економски развој преку заеднички интервенции и поедноставување на прекуграничните реципроцитетни односи. Приоритетот 1 ќе се спроведе преку четири мерки кои се насочени кон економски развој (М 1.1), зајакнување на човечки ресурси (М 1.2), развојот на одржлив туризам (М 1.3) и заштита на човечкиот живот (М 1.4).

(243) **Индикативни корисници:** Приоритетот 1 е насочен главно кон стопанските комори, професионалните здруженија, локалната самоуправа и поврзани јавни тела, министерства и централни државни тела со регионални надлежности, образовни и истражувачки институти, музеи и културни установи, здравствени установи, невладини организации и регионални власти. Како општо правило, можни кандидати се јавни тела или нивни еквиваленти кои спроведуваат активности од непрофитен карактер. Сепак, програмата останува да биде водена од целите, што значи дека сите проекти кои се спроведуваат придонесуваат кон целите. Според тоа, сите прифатливи корисници се поканети

да учествуваат и се евалуираат врз основа на добрите вредности на нивните проектни предлози и придонеси.

(244) Мерката 1.1 „Економски развој“ има за цел да ги поддржи интервенциите кои го олеснуваат развојот на прекуграничните економски активности преку употреба на постоечките потенцијали и можностите кои се укажуваат.

(245) Потенцијални индикативни активности се:

- Развој на јавните услужни дејности за активности за олеснување на прекуграничната трговија и инвестиција;
- Развој на заеднички постапки за професионално тела и комори вклучувајќи и заеднички настани и саеми;
- Поддршка за истражувачките активности и студии за олеснување на прекуграничната трговија и инвестиции;
- Развој на прекугранични бази на податоци и капацитети за барање на деловни партнери;
- Зајакнување на истражувачките и развојните капацитети и врски со постоечките претпријатија;
- Развој на регионален идентитет за промоција на локалните производи;
- Промоција на е-бизнис и е-решенија со ставање во употреба на WLAN развојот (едношалтерски систем на општинско ниво);
- Подобрување на прекуграничните контролни центри и подобрување на безбедносните постапки поврзани со подвижноста на луѓето, капиталот и стоките;
- Поврзаност и присуство на општините во економскиот развој и зоните на иноваторството во урбаните средини и привлекување на надворешни инвестиции;

(246) мерка 1.2 „Зајакнување на човечки ресурси“ има за цел да ги поддржи интервенциите со кои се подобруваат професионалните вештини на локалното население, така реагирајќи на побарувачката од пограничните области, давајќи можности за вработување и значителна миграција.

(247) Потенцијални индикативни активности се:

- Соработка меѓу универзитетите и образовните установи за развој на општи курсеви за студенти и професионалци;
- Развој на стручна обука и квалификации за жени и инвалиди;

- Развој на концепти за доживотно учење;
- Зајакнување на студентската подвижност;
- Развој и интензивирање на односите меѓу НВО и компаниите.

(248) Мерка 1.3 „Унапредување на одржлив туризам“ има за цел да ги поддржи општите прекугранични активности за поддршка на туризмот и употреба на постоечкото природно и културно наследство.

(249) Потенцијални индикативни активности се:

- Развој на алтернативни замени за еко-туризам поврзани со местата од гео-термалните извори, активности на отворено, капацитети за планинарење и зимски спортови во планинските области, вклучувајќи и подобрување на малите капацитети;
- Развој на обуки и програми за свест и регионални потврди во полето на одржлив туризам;
- Развој на туристички мрежи и информативни платформи за целни туристички активности;
- Развој на тематски кластери и обиди; (на пример: Поврзување на различни активности на отворено, или развој и промоција на рутите од различни наследства)
- Развој на заедничко туристичко територијално планирање;
- Развој на регионално заштитно име и заеднички маркетиншки иницијативи;
- Развој на стандарди за услужните дејности, заеднички системи за наплата, заеднички обука итн.

(250) мерка 1.4 „Заштита на животот на луѓето“ има за цел поддршка на интервенциите кои го штитат здравјето на луѓето, го минимизираат влијанието на границите во давањето на здравствени услуги и ја поедноставуваат заедничката употреба на здравствените установи.

(251) Потенцијални индикативни активности се:

- Развој на мобилната прекугранична примарна здравствена заштита;
- Развој на здравствени прекугранични бази на податоци;

- Подобрување на квалитетот на дадените услуги и пристап на локалното население до прекуграничните здравствени центри;
- Превентива, контрола и истражување на инфективни и епидемични болести;
- Развој на врски за локални и централни здравствени услуги и „Барање и спасување“ за здружен одговор на здравствените итни случаи;
- Поддршка на употребата на новите технологии и ИКТ во прекуграничната соработка во здравствениот сектор.

5.2 Приоритет 2: „Зајакнување на ресурсите од животната средина и културното наследство во програмската област“

(252) Контекст: Програмската област се карактеризира со богат и скапоцен екосистем и пејзаж. Оваа природна околина го дава опкружувањето за развој на долгорочните културни традиции и живата култура. Овие силни точки од областната програма се значајни столбови во квалитетот на животот и исто така забрзувачи на економскиот и социјалниот развој. Од друга страна, областа има растечка урбана страна и индустриски кластери кои ставаат голем притисок и на културната и на природната околина, а особено на водните ресурси. Националните граници даваат дополнителна пречка во заштитата на животната средина, со што се отежнува координацијата на активностите. Поточна во оваа точка, програмата може да понуди значаен придонес индуциран од неговата прекугранична природа. ЕУ се фокусира на заштита на животната средина како неопходен квалитет на животниот фактор и двигател за координација и хармонизација на активностите (на пр. како што е потенцирано во Рамковната директива за вода) и широката јавна поддршка за заштита на животната средина обезбедува охрабрувачка рамка за прекугранична соработка. Истовремено, културното наследство е преплетено со барањето за тесни прекугранични односи и промоција на одржлив туризам. Заштитата на културното наследство може да биде двострано. Од една страна може да се фокусира на заштита и промоција на културните споменици од минатото, но од друга страна може да биде мост меѓу живите култури на нашето време. Прекуграничната соработка на полето на културата може да придонесе кон проширување на перспективите за прекугранична соработка, кон подобро разбирање на културните разлики и сличности во програмските области, и кон презентирање на различните културни богатства пред пошироката европска публика.

(253) Цел: Приоритетот 2 има за цел промоција на општите активности за заштита на животната средина и мобилизација на природното и културното наследство. Приоритетот 2 ќе се спроведува преку две мерки фокусирани кон промоција и заштита на изворите од животната средина (М 2.1) и природното и културното наследство во областа (М 2.2).

(254) Индикативни корисници: Приоритетот 2 е насочен главно кон стопанските комори, професионалните здруженија, локалната самоуправа и поврзани јавни тела, министерства и централни државни тела со регионални

надлежности, јавни комунални претпријатија, образовни и истражувачки институти, музеи и културни установи, здравствени установи, тела за управување со заштитени области, невладини организации и регионални власти. Како општо правило, можни кандидати се главно јавни тела или нивни еквиваленти кои спроведуваат активности од непрофитен карактер. Меѓутоа, програмата останува да биде водена од целите, што значи дека сите проекти кои се спроведуваат придонесуваат кон целите. Според тоа, сите прифатливи корисници се поканети да учествуваат и се евалуираат врз основа на карактеристиките на нивните проектни предлози и придонеси.

(255) мерка 2.1 „Унапредување и заштита на изворите од животната средина во една област“ има за цел поддршка на интервенциите кои ја штитат животната средина и ублажување на влијанијата на животната средина поврзани со економскиот развој.

(256) Потенцијални индикативни активности се:

- Координација за подобрување на квалитетот на водата во реката Аксиос/Вардар и езерата Доирани/Дојран и Преспа;
- Спроведување на трансгранични проценки на влијанието на животната средина;
- Развој на заеднички планови и системи за управување со отпад
- Развојни врски во прекуграничното планирање на животната средина од страна на вклучените јавни тела;
- Соработка во полето на заштитени области и предели од НАТУРА 2000;
- Координација и заедничка обука за механизми за одговор на природни катастрофи;
- Развој на иновативни пристапи во употреба на земјата и урбаниот развој особено околу постоечките субјекти, жаришта на животната средина и предвидени развојни зони.

(257) мерка 2.2 „Унапредување и заштита на природното и културното наследство во областа“ има за цел поддршка на интервенциите за заштита и мобилизација на природните и културните извори како средства за одржлив развој поттикнат локално додека се штити природното и културното наследство од влијанијата поврзани со економскиот развој.

(258) Потенцијални индикативни активности се:

- Промоција и подобрување на природните и културните споменици вклучувајќи верски споменици, традиционални и градби наведени во списокот, историски и археолошки локалитети;

- Развој на ИКТ алатки за промоција и заштита на природните и културните споменици;
- Развој на општи алатки во полето на заштита и реставрација на културните пејзажи;
- Комбинација на локалните ракотворби и културен туризам;
- Промоција на локалната архитектура;
- Развој на тематски кластери и проби (на пр. фестивали, вино, манастири) во врска со културните активности;
- Развој на иновативни пристапи во местата за одмор и рекреација и областите чувствителни за културата;

5.3 Приоритет 3: Техничка помош

(259) Приоритет 3 за техничка помош вклучува активности кои:

- Обезбедуваат клучно управување за спроведувањето на програмата (од подготовка на програмата, управување, следење, оценување, информации и публицитет, и ревизија);
- Спроведување на придружни постапки за поддршка на обезбедување и спроведување на висок квалитет, прекугранични проекти и партнерство ориентирани кон резултати.

(260) Како што е детално подвлечено во поглавје 8 (Одредби за спроведување) техничката помош се фокусира на активности неопходни за ефикасно управување и спроведување на програмата. Техничката помош исто така предвидува документи за спроведување на програмата кои детално го разјаснуваат спроведувањето на програмата. Последно, но не помалку важно, финансиските средства од техничката помош исто така се резервирани за обезбедување на следење на животната средина преку програмата, доколку сегашните мерки за следење се земат за несоодветни (во согласност со извештајот од СЕП).

(260а) Активностите кои ги покрива ТП се елаборирани преку пристапот на раководење на проектот, вклучувајќи: цел, активности, целни групи, трошоци. Трошоците за ТП мора претходно да бидат одобрени од страна на Заедничкиот Комитет за мониторинг. Трошоците мора да одговараат на програмските правила и процедури за легитимност и се предмет на редовна контрола од страна на заедничките тела за програмско управување.

6 Публицитет и видливост

(261) во согласност со член 62 и 63 од Регулацијата за спроведување на ИПА, Управниот орган на програмата ќе обезбеди и гарантира нејзина јавност и транспарентност. Дадените информации се однесуваат на сите граѓани и корисници со цел истакнување на улогата на Заедницата и осигурување дека помошта од финансиските средства е транспарентна.

(262) Јавноста и транспарентноста на програмата ќе се обезбеди преку:

- Објавување на целосни информации за Програмата на веб-страницата на самата Програма;
- Објавување на кратки информации за Програмата во брошури и проспекти;
- Подготовка на годишни и конечни извештаи за Комисијата;
- Спроведување на активности и настани за информирање вклучувајќи ги регионалните и локалните релевантни фактори кои имаат врска со развојот и спроведувањето на проектот;
- Спроведување на активности и настани за информирање поврзани со управување, следење и оценување на Програмата.

(263) Комуникациски план ќе биде изработен од страна на Управниот орган, каде што сите заинтересирани потенцијални кандидати на локално и регионално ниво ќе можат да се информираат за програмата, како и за соодветните инструменти за финансирање. Комуникацискиот план ќе го одобри Заедничкиот Комитет за мониторинг.

7 финансиски табели

7.1 Годишна обврска во Програмата

Табела 43: Годишна обврска во Програмата (во евра):

Година	Придонеси од ЕУ за активности во рамките на земјите-членки	Придонеси од ЕУ за активности во земјите кои не се членки на ЕУ
2007	0	785,021
2008	3,281,124	1,341,208
2009	2,262,342	1,466,040
Вкупно за 2007- 2009	5,543,466	3,592,269

7.2 Индикативна анализа по приоритетни оски и по година

Табела 14: Приоритетни оски по извор на финансирање (во евра)

ПРИОРИТЕТИ	Грција				Поранешна Југословенска Република Македонија				
	Финансирање од Заедницата	Национално финансирање	Вкупно финансирање	Стапка на придонес од Заедницата	Финансирање од Заедницата	Национално финансирање	Вкупно финансирање	Стапка на придонес од Заедницата	
	(а)	(б)	(в)=(а)+(б)	(г)=(а)/(в)	(а)	(б)	(в)=(а)+(б)	(г)=(а)/(в)	
2007	Приоритет 1				314,008	55,413	369,421	85%	
	Приоритет 2				392,511	69,267	461,778	85%	
	Приоритет 3				78,502	13,853	92,355	85%	
	ВКУПНО				785,021	138,533	923,554	85%	
2008	Приоритет 1	1,312,449	437,483	1,749,932	75%	536,483	94,674	631,157	85%
	Приоритет 2	1,640,563	546,854	2,187,417	75%	670,604	118,342	788,946	85%
	Приоритет 3	328,112	109,371	437,483	75%	134,121	23,668	157,789	85%
	ВКУПНО	3,281,124	1,093,708	4,374,832	75%	1,341,208	236,684	1,577,892	85%
2009	Приоритет 1	904,937	301,646	1,206,583	75%	586,416	103,485	689,901	85%
	Приоритет 2	1,131,171	377,057	1,508,228	75%	733,020	129,356	862,376	85%
	Приоритет 3	226,234	75,411	301,645	75%	146,604	25,872	172,476	85%
	ВКУПНО	2,262,342	754,114	3,016,456	75%	1,466,040	258,713	1,724,753	85%
Севкупно	5,543,466	1,847,822	7,391,288	75%	3,592,269	633,930	4,226,199	85%	

8 Одредби за спроведување

8.1 Вовед

(264) Во согласност со член 98 од Регулативата (ЕЗ) бр.718/2007 на Комисијата од 12 јуни 2007 година за спроведување на Регулативата (ЕЗ) бр. 1085/2006 на Советот за воспоставување на Инструмент за претпристапна помош (ИПА), ИПА Грција-Република Македонија за прекугранична програма ќе се спроведува според преодните договори. Програмата може да се промени за време на периодот на планирање во интегриран модул, доколку се постигне согласност од страна на земјите-учеснички и Европската Комисија.

(265) Структурите на програмата се:

- Еден Управен орган,
- Еден орган за сертификација
- Еден ревизорен орган
- Заеднички Комитет за мониторинг
- Заеднички Управен комитет и
- Заеднички Технички секретаријат

(266) По доделувањето на управните надлежности од страна на Европската Комисија на земјата корисник, истата ги воспоставува следните структури за децентрализирано управување (член 21 од Регулативата за спроведување на ИПА):

- Национален координатор на ИПА,
- Национален овластен службеник како Раководител на националниот фонд,
- Национален фонд
- Оперативна структура (со агенција за спроведување)
- Надлежен орган за ревизија

8.2 Управен орган

(267) Управниот орган на ЦИП ИНТЕРРЕГ во Министерството за економија и финансии, Солун, Грција е назначено како Управен орган за прекуграничната програма на ИПА.

(268) Управниот орган е одговорен за управување и спроведување на прекуграничната програма на ИПА во согласност со начелата за разумно финансиско управување, а особено за:

- Осигурување дека активностите се селектирани за финансирање во согласност со критериумите применливи во прекуграничната програма на ИПА и дека се усогласени со применливите национални и правилата на Заедницата за целиот период на нивното спроведување. Особено, Управниот орган:
 - ✓ обезбедува дека корисниците се информирани за специфичните услови во однос на производите или услугите кои треба да се дадат според активностите, финансискиот план, роковите за извршување и финансиските и останатите информации кои треба да се чуваат и се споделат;
 - ✓ се задоволува со тоа што корисникот има капацитет да ги исполни условите пред да се донесе позитивна одлука;
 - ✓ Се осигурува дека постапката за оценување е спроведена во согласност со условите од Повик за доставување на предлози, вклучувајќи ги и одобрените критериуми за избор на активности;
- се обезбедува дека постои систем за евиденција и чување на сметководствени податоци во компјутерска форма за секоја активност според прекуграничната програма на ИПА и дека се собрани податоците за спроведувањето се неопходни за финансиско управување, следење, утврдување, ревизија и оценување;
- Се обезбедува дека расходите за секој корисник кој учествува во активностите е утврден од страна на контролорот наведена во член 108 (Регулатива (ЕЗ) бр. 718/2007);

- Се обезбедува дека активностите се спроведуваат во согласност со одредбите за јавни набавки наведени во член 121 (Регулатива (ЕЗ) бр. 718/2007);
- Се обезбедува дека корисниците и останатите тела вклучени во спроведувањето на активностите одржуваат или посебен сметководствен систем или соодветен сметководствен Кодекс за сите трансакции поврзани со активностите без да е во спротивност со националните сметководствени правила;
- Се обезбедува дека оценувањата на прекуграничната програма на ИПА се извршени во согласност со член 109 (Регулатива (ЕЗ) бр. 718/2007);
- Поставува постапки за обезбедување дека сите документи поврзани со расходите и ревизијата налагаат да се обезбеди дека соодветни ревизорски документи се ставени на располагање на Комисијата и на Судот на ревизори во период од три години по затворањето на програмата и во согласност со член 134 (Регулатива (ЕЗ) бр. 718/2007);
- Се осигурува дека органот за сертификација ги добива сите неопходни информации за постапките и утврдувањата извршени во однос на расходите за целите на сертификацијата;
- Раководејќи ја работата на Заедничкиот Комитет за мониторинг и давајќи му ги бараните документи за да се овозможи квалитетот од спроведувањето на прекуграничната програма на ИПА да се следи имајќи ги предвид нејзините специфични цели;
- Изготвување и понатаму одобрување од страна на Заедничкиот Комитет за мониторинг, поднесувањето на годишните и конечните извештаи за спроведувањето до Комисијата како што е наведено во член 112;
- Се обезбедува усогласување со барањата за информации и публицитет утврдени во член 62 (Регулатива (ЕЗ) бр. 718/2007);

- Изработка на предлози за преглед на програмата и нивно поднесување до Заедничкиот Комитет за следење за одобрување;
- Надзор на работата на Заедничкиот технички секретаријат

(269) Управниот орган ги утврдува постапките за спроведување на секоја активност, каде што е соодветно во согласност со водечкиот корисник.

8.3 Орган за сертификација

(270) органот за плаќање на ЦСФ, иницијативите на Заедницата и кохезискиот фонд во Министерството за економија и финансии е назначено како Орган за сертификација на прекуграничната програма на ИПА.

(271) органот за сертификација на прекуграничната програма на ИПА е одговорен особено за:

- (a) Изработка и поднесување на заверени изјави за расходи и формулари за плаќање до Комисијата;
- (b) Потврдувајќи дека:
 - ✓ Извештајот за расходи е точен, произлезен од конзистентниот сметководствен систем и е базиран на проверена дополнителна документација;
 - ✓ Пријавените расходи соодветствуваат на применливите национални и правила на Заедницата и се направени во поглед на избраните активности за финансирање во согласност со применливите критериуми на програмата и усогласени со Националните и правилата на Заедницата;
- (c) Се обезбедува за целите на сертификација дека добива соодветни информации од Управниот орган за постапката и утврдувањето извршено во однос на расходите вклучени во изјавите за расходи;
- (d) Ги зема во предвид целите за сертификација на резултатите за сите ревизии извршени од страна на или под одговорност на ревизорниот орган;
- (e) Чува сметководствени податоци за расходите доставени до Комисијата во компјутерска форма. Управниот орган и ревизорниот орган имаат пристап до овие информации. По писмено барање од Комисијата, органот за сертификација и доставува на Комисијата информации, во рок од десет

- работни дена од добивањето на барањето или било кој друг договорен период за целите на спроведување на преглед на документи и на самото место;
- (f) Чување на податоци за надоместливи суми и суми повлечени од грчките корисници после поништувањето на сите или дел од придонесите за активностите. Надоместените суми се враќаат во општиот буџет на Европската унија пред затворањето на прекуграничната програма на ИПА со нивно одземање од следниот извештај за расходи;
- (g) Испраќањето извештај до Комисијата, најдоцна до 28 февруари секоја година, во кој се одредува следното за секоја приоритетна оска од прекуграничната програма;
- (i) Сумите кои се повлечени од извештаите за расходи поднесени за време на претходната година по поништување на сите или дел од јавните придонеси за активностите;
- (ii) Надоместените суми кои се одземени од извештаите за расходи;
- (iii) Извештај за сумите кои треба да се надоместат до 31 декември претходната година, а се квалифицирани по години во кои се издадени налозите за надомест
- (h) Примање на плаќањето од придонесот на заедницата што се совпаѓа со грчките корисници во рамките на прекуграничната програма на ИПА од Комисијата и исплата на грчките водечки корисници колку што е можно побрзо и целосно;
- (i) Се обезбедува дека секоја прекумерно исплатена сума се надоместува од страна на грчките водечки корисници. Грчките корисници му ги враќаат на грчкиот главен корисник прекумерно исплатените суми врз основа на Спогодба која постои меѓу нив;
- (j) Поднесување на привремената пресметка на Комисијата за можни формулари за плаќање во согласност со член 122 од Регулацијата (ЕЗ) бр. 718/2007.

8.4 Надлежен орган за ревизија

(272) Комитетот за финансиска ревизија (КФР) во Министерството за економија и финансии – Генерален секретаријат за фискална стратегија (Општ државен фонд) е назначен за Надлежен орган за ревизија на прекуграничната програма на ИПА. Комитетот за финансиска контрола се состои од седум членови и е независен од управните и органите за сертификација.

Надлежниот орган за ревизија на прекуграничната програма на ИПА особено е одговорен за:

- (a) осигурување дека ревизијата е спроведена за проверка на ефективно функционирање на управувачкиот и контролниот систем на прекуграничната програма на ИПА
- (b) обезбедување дека ревизијата е спроведена со операции врз основа на соодветен примерок за проверка на објавените расходи;
- (c) до 31 декември од секоја година по усвојувањето на прекуграничната програма на ИПА до четвртата година по последната буџетска обврска:
 - (i) поднесување на годишен извештај до Комисијата за утврдување на наодите на ревизијата спроведена за време на претходните 12 месеци до 30 јуни од годината во прашање и давање извештај за какви било недостатоци во системите за управување и контрола на Програмата. Првиот извештај треба да се достави до 31 декември од годината по усвојувањето на прекуграничната програма на ИПА, во период од 1 јануари од годината на усвојувањето до 30 јуни од годината по усвојувањето на Програмата. Информациите за ревизијата спроведена по 1 јули од четвртата година по последната буџетска обврска се вклучуваат во конечниот извештај за контрола за поддршка на завршните декларации. Овој извештај се засновува на системите за ревизија и ревизијата од операциите спроведени под точки (a) и (б);
 - (ii) изнесување на мислење, врз основа на контролите и ревизијата спроведени под негова одговорност, во врска со тоа дали системот за управување и контрола функционира ефективно, и во врска со тоа дали обезбедува разумно уверување дека изјавите за расходите презентирани на Комисијата се точни и последично разумно уверување дека основните трансакции се легални и правилни;

Кога заеднички систем важи за повеќе прекугранични програми ИПА, информациите во точките (i) може да се групираат во еден извештај, а

- мислењето и декларацијата изнесена под точките (ii) може да се однесуваат на сите односни прекугранични програми ИПА ;
- (d) поднесување на завршна декларација до Комисијата најдоцна до 31 декември од годината по последната буџетска обврска за оценување на валидноста на пријавата за плаќање на завршниот баланс и легалноста и правилноста на основните трансакции од завршните изјави за расходите, што е поддржано со завршен извештај за контрола. Завршната декларација се засновува на вкупната ревизорска дејност спроведена од или под одговорност на надлежниот орган за ревизија.

(273) Надлежниот орган за ревизија се грижи ревизорската дејност да се врши по меѓународно прифатените стандарди за ревизија.

На места каде што ревизијата и контролите наведени во точките (а) и (б) се спроведени од страна на тело со исклучок на Ревизорското, Надлежниот орган за ревизија се грижи таквите тела да ја имаат потребната финансиска независност.

(274) Ако недостаток во системите за управување и контрола или нивото на забележаните неправилности во расходите не дозволува обезбедување на неквалификувано мислење за годишното мислење наведено во точка (в) или во завршната декларација наведена во точка (г), Надлежниот орган за ревизија дава причини и ја оценува големината на проблемот и неговото финансиско влијание.

Ревизорска група

(275) Надлежниот орган за ревизија за прекуграничната програма ИПА вообичаено е придружувано од ревизорска група која се состои од претставници од секоја земја која учествува во прекуграничната програма на ИПА спроведувајќи ги обврските предвидени со член 105 (Регулатива (ЕЗ) бр. 718/2007).

(276) Меѓутоа, со оглед на тоа што оваа програма се спроведува со преодни спогодби а Надлежниот орган за ревизија е одговорен само за расходите во рамки на Грција, во ваков случај нема потреба од ревизорска група. Сепак, таква група може да се формира со цел да обезбеди соодветна размена на информации и добра пракса помеѓу земјите-учеснички.

Оперативна ревизија

(277) Ревизијата наведена во член 105(1)(б) - Регулатива (ЕЗ) бр. 718/2007, се спроведува секои дванаесет месеци од 1 јули од годината по усвојувањето на прекуграничната програма ИПА по пат на оперативни примероци одбрани по метод утврден или одобрен од страна на Надлежниот орган за ревизија во согласност со Комисијата.

(278) Ревизијата се врши на лице место врз основа на документацијата и податоците за корисникот.

(279) Земјите-учеснички обезбедуваат соодветна поделба на оваа ревизија за време на периодот на спроведување.

(280) Со ревизијата се потврдува дали се исполнети следниве услови:

- (a) операцијата ги исполнува критериумите за селекција за прекуграничната програма ИПА и дали се спроведува во согласност со одобрената одлука и дали ги исполнува сите применливи услови за негово функционирање и употреба или целите што треба да се остварат;
- (b) објавените расходи одговараат на сметководствените податоци и документите во прилог од страна на корисникот;
- (c) објавените расходите од страна на корисникот се во согласност со Заедницата и националните правила;
- (d) јавниот придонес е исплатен на корисникот во согласност со член 40(9).

(281) На места каде што забележаните проблеми се систематски по природа и како резултат на тоа претставуваат ризик за други операции во прекуграничната програма ИПА, надлежниот орган за ревизија обезбедува спроведување на понатамошно прегледување, вклучувајќи дополнителна ревизија таму каде што е потребна со цел утврдување на големината на проблемите. Се преземаат потребните превентивни и корективни активности од страна на релевантните тела.

(282) Не помалку од 5% од вкупните расходи објавени од водечките корисници и потврдени на Комисијата во завршната изјава за расходите се ревизираат пред завршувањето на прекуграничната програма ИПА.

8.5 Заеднички технички секретаријат

(283) Управниот орган, по консултации со оперативната структура во Република Македонија, формира Заеднички технички секретаријат (член 102, ИПА Регулатива за спроведување 718/2007).

(284) Заедничкиот технички секретаријат се наоѓа во Солун, Грција.

(285) Антена се наоѓа во Битола, Република Македонија

(286) Заедничкиот технички секретаријат (ЗТС) му помага на Управниот орган, оперативната структура, Заедничкиот комитет за мониторинг и Заедничкиот управен комитет во извршување на нивните соодветни должности. Покрај тоа, може да му помага на надлежниот орган за ревизија во организирање на состаноци на ревизорската група, во случај на формирање на таква група.

(287) Обврските на ЗТС на прекуграничната програма на ИПА се следниве:

1. помага на УО и оперативната структура во организирање на состаноци на Заедничкиот комитет за мониторинг и на Заедничкиот управен комитет и ги обезбедува сите потребни документи за осигурување на квалитетот на спроведувањето на прекуграничната програма на ИПА во контекст на нејзините специфични цели со:

- организирање на состаноци на Заедничкиот комитет за мониторинг и Заедничкиот управен комитет;
 - подготвување на целата потребна документација и записниците од состаноците;
 - информирање на корисниците за одлуките на Заедничкиот комитет за мониторинг и Заедничкиот управен комитет;
 - спроведување на различни административни задачи и услуги;
2. утврдување на критериумите за одбирање на операции и нивно препраќање до Управниот орган. Управниот орган ги прегледува критериумите и кога ќе се прифатат, се доставуваат до Делегацијата на ЕЗ. Во случај да се одобрени од страна на Делегацијата на ЕЗ, Управниот орган ги доставува до Заедничкиот комитет за мониторинг за да се одобрат;
 3. утврдува стандардна пријава за јавен повик и ја препраќа до Управниот орган. Управниот орган ги прегледува стандардните пријави за јавните повици и кога ќе ги прифати ги доставува до Делегацијата на ЕЗ. Во случај да се прифатат од страна на Делегацијата на ЕЗ во Република Македонија, Управниот орган ги доставува до Заедничкиот комитет за мониторинг за да се одобрат;
 4. го подготвува бараниот материјал за секој повик за доставување на предлог и го препраќа до Управниот орган. Управниот орган го прегледува материјалот за повиците за доставување на предлози и ако ги прифати ги доставува до Делегацијата на ЕЗ во Република Македонија, којашто ги потврдува. По прифаќањето од страна на Делегацијата на ЕЗ, Управниот орган отпочнува со повикот за доставување на предлози;
 5. ги поддржува потенцијалните корисници во подготвувањето на нивите предлози за проекти. ЗТС организира семинари за информирање, промовира соработка и го стимулира партнерството помеѓу потенцијалните корисници од двете страни на границата итн. Освен тоа, соработува со оперативната структура и координатор за ПГС за организацијата на семинари и промоција на дејностите во Република Македонија;

6. му помага на Управниот орган и Заедничкиот управен комитет со цел одбраните операции за финансирање да се во согласност со критериумите применливи за прекуграничната програма на ИПА и да се во согласност со применливото национално законодавство на Заедницата на кое се засновува спроведувањето на Програмата. Поспецифично, неговата помош се анализира во Дел 8.10 (Доставување на предлози и одбирање на проект);
7. обезбедува техничка поддршка за корисниците за време на периодот на спроведување на операциите;
8. помага на УО во собирање и сочувување на сметководствени податоци во компјутеризирана форма за сите операции. Освен тоа, му помага на УО во собирање на потребните податоци за спроведување за финансиско управување, следење, потврдување, ревизија и евалуација;
9. му помага на УО во собирање и чување на целата документација за расходите и ревизијата, со цел обезбедување на ефективна ревизија преку:
 - собирање на извештаи за напредокот од корисниците
 - оценување на спроведувањата на операциите и давање препораки на УО
 - изготвување предлог-извештаи за напредокот за спроведување на прекугранична програма на ИПА
10. му помага на УО во подготвување на годишните извештаи како и на завршните извештаи на прекуграничната програма на ИПА и ги препраќа на УО.
11. го поддржува УО со цел да обезбеди почитување на информациите и барањата за публицитет, со обезбедување на следново:
 - креирање и редовно ажурирање на веб страницата на Програмата
 - организирање семинари за промовирање на прекуграничната програма на ИПА
 - креирање на веб страна за барање на партнер во корист на потенцијалните корисници

- подготвување на комуникацискиот план

12. подготвува годишен план за техничка помош и го препраќа до УО. УО го прегледува и ако го прифати, го доставува до Заедничкиот комитет за мониторинг на одобрување.

(288) Се утврдуваат функциите и улогата на ЗТС, во согласност со УО и земјите-учеснички, во негова надлежност.

Задачи на Антена

(289) Персоналот на Антена работи во блиска соработка со ЗТС во извршувањето на следниве задачи:

- Дејствување како прв „центар за контакт“ за потенцијалните корисници за обезбедување на информации, совети и помош на партнерите во проектот на територијата на Република Македонија;
- Поддржување на УО во спроведување на комуникациски активности (вклучувајќи настани, инфо-денови, комуникациски план) на територијата на Република Македонија;
- Поддржување на координатор за ПГС (ако е потребно) со следење на спроведувањето на проектите на територијата на Република Македонија.

(290) Заедничкиот технички секретаријат и Антена се финансираат од буџетот за техничка помош за помош.

8.6 Посредувачко тело

(291) Одделението за организациско управување (ООУ) може да биде назначено како Посредувачко тело на Управниот орган, во врска со Приоритетот за техничка помош на прекуграничната програма на ИПА. Задачите и одговорностите кои се доделуваат на ООУ се дефинираат во согласност со земјите-учеснички и се опишани во рамките на системите за управување и контрола на прекуграничната програма на ИПА .

8.7 Национален координатор на ИПА

(292) Заменикот претседател за европски прашања во Република Македонија е одреден за Национален координатор на ИПА (НКИПА), кој делува како претставник на Република Македонија виз а виз со Комисијата и е одговорен за вкупната координација на Програмата на територијата на земјата-корисник.

(293) Националниот координатор на ИПА во Република Македонија го назначува министерот за локална самоуправа за прекуграничен координатор.

8.8 Национален овластен службеник

(294) По доделувањето на надлежноста на управување од ЕЗ на земјите-кориснички (воспоставување на децентрализирано управување), Националниот овластен службеник (НОС) се назначува за функционер на Министерството за финансии, го води Националниот фонд (НФ) и му се поверува целата одговорност за финансиското управување со фондовите на ЕУ на територијата на Република Македонија. НОС е:

(а) одговорен за легалноста и правилноста на основните трансакции. НОС особено

ги извршува следниве задачи:

- обезбедува уверување за правилноста и легалноста на основните трансакции;
- утврдува и доставува овластени изјави за расходите и пријавите за плаќање до Комисијата

- ја сноси целата одговорност за точноста на пријавата за плаќање и за трансфер на финансиски средства на оперативната структура и/или крајните корисници;

- го проверува постоењето и точноста на елементите за кофинансирање;

- обезбедува идентификација и непосредна комуникација за секаква неправилност;

- ги прави потребните финансиски подесувања за забележаните неправилности, во согласност со одредбите од член 50 од Регулотивата (ЕЗ) бр. 718/2007;

- е центар за контакт за испратените финансиски информации помеѓу Комисијата и земјата-корисник

(б) е одговорен за трансфер на финансиските средства од Националниот фонд на оперативната структура, по доставувањето на барањето за фондовите.

(в) е одговорен за ефективно функционирање на системите за управувањето и контрола на регулативата на ИПА.

- осигурува постоење на ефективно функционирање на системот за управување со помош на регулативата на ИПА;

- се обезбедува дека системот за внатрешна контрола за управување со фондовите е ефективен и корисен;

- известува за системите за управување и контрола;

- се обезбедува дека функционираат правилното известување и системот за информации;

- ги следи наодите на извештаите од ревизија од страна на надлежниот орган за ревизија основан во Република Македонија;
- изготвува годишна изјава за уверување, како што е дефинирано со член 27 (Регулатива (ЕЗ) бр. 718/2007).

(295) По доделувањето на надлежностите на управување од ЕЗ, НОС обезбедува дека се достапни сите важни информации за обезбедување на успешна детална ревизија во секое време. Овие информации вклучуваат документарни докази за овластувањето на пријавите за плаќање, за сметководството, за плаќање на таквите пријави и на односот на напредокот, гаранциите и долговите, во согласност со член 20 од Регулативата (ЕЗ) бр. 718/2007.

8.9 Оперативна структура

(296) Оперативната структура во Република Македонија, како што е дефинирано според член 28 од Регулативата (ЕЗ) бр. 718/2007, е сектор за централното финансирање и склучување договори (СЦФД) во рамките на Министерството за финансии. Оперативната структура е одговорна за управување и спроведување на делот на Програмата за Република Македонија. Може да делегира за некои задачи за техничкото спроведување на Програмата на координаторот за ПГС.

(297) СЦФД е утврдена како Агенција за спроведување и е одговорна за доделување на грантови, тендери, склучување договори и плаќање во случај по доделување на моќта на управување од Комисијата (Децентрализиран систем за спроведување), со претходно одобрување од страна на Комисијата.

(298) Националниот овластен службеник во земјата-корисник, по консултации со Националниот координатор на ИПА, назначува Раководител на Програмата да ја води агенцијата за спроведување.

(299) Овластениот службеник на Програмата е службеник во Државната администрација на Република Македонија. Таа/Тој е одговорен/на за дејностите спроведени од страна на агенцијата за спроведување.

(300) Спроведувањето на Програмата, според преодните спогодби на централизираното управување – спогодби кои се однесуваат на сегашноста а посебно одобрувањето на грантови, тендери, склучување договори и плаќања се одговорност на Делегацијата на Европската Комисија во Скопје.

(301) Одговорностите на Оперативната структура (за децентрализираното управување на преодните спогодби) се:

- Воспоставувањето на постапките кои обезбедуваат задржување на сите потребни документи за обезбедување на соодветна ревизија (член 20 на Регулатива за ИПА)
- Обезбедување дека сите тела вклучени во спроведувањето на операциите одржуваат одделен сметководствен систем или одделна сметководствена кодификација
- Воспоставување, одржување и ажурирање на давањето на извештаи и системот за информации
- Обезбедување на внатрешна ревизија на нејзините различни составни тела
- Обезбедување давање извештаи за неправилностите
- Обезбедување почитување на информациите и јавните побарувања

- Следење на програмата за спроведување и помагање во работата на комитетот за следење со обезбедување на потребните документи за следење на квалитетот за спроведувањето на програмата во Република Македонија
- Изготвување на годишни и завршни извештаи за спроведување (член 61(1)) и нивно доставување до националниот координатор на ИПА и националниот раководител
- Се обезбедува дека операциите се одбрани за финансирање и одобрени во согласност со критериумите и механизмите применливи за програмата и дека тие се во согласност со релевантните и националните правила на Заедницата
- Спогодбите за тендерските постапки, постапките за доделување на грантови, претстоечките договори и плаќањата и закрепнување од крајниот корисник.
- Спроведување на верификации за да се обезбеди дека објавените расходи се направени во согласност со применливите правила, производите или услугите се направени во согласност со одобрената одлука и барањата за плаќање од крајниот корисник се точни. Овие верификации ги покриваат административните, финансиските, техничките и физичките аспекти на соодветните операции.
- Соработката со Управниот орган за подготовката на измените на програмата се дискутирани во Заедничкиот комитет за мониторинг;
- помага во подготовката и спроведувањето на стратешките одлуки на ЗКМ;
- Воспоставување на ситем, помогнат од ЗТС, за собирање на веродостојни информации за спроведување на програмата и обезбедување на податоци на ЗКМ, координатор за ПГС на Европската Комисија;
- Давање извештај на НКИПА/ПГС координаторот за сите аспекти за спроведување на програмата
- Обезбедување на следење на обврските и плаќањата на ниво на програмата;

- Обезбедување дека телата одговорни за оперативно управување на ниво на проектот прават соодветни одредби за финансиско давање на извештај (следење) и сигурно финансиско управување (контрола);
- Обезбедување на ефикасен систем за внатрешно финансиско давање на извештај;
- Промовирање на информации и јавни дејствија
- Претставниците на оперативната структура се претставени во Заедничкиот комитет за мониторинг

(302) Следејќи го завршувањето на преодните спогодби или која било друга модификација на одредбите за спроведување, вклучувајќи ја транзицијата во земјата-корисник од централизираното до децентрализираното управување - на иницијатива на земјите-учеснички или на Комисијата во согласност со земјите-учеснички – прекуграничната програма може повторно да се прегледа и ако е потребно да се преработи во согласност со член 93 од Регулативата за спроведување на ИПА.

8.10 Надлежен орган за ревизија (одговорен за извештајот и мислењето за Република Македонија)

(303) Во услови на децентрализирано управување, во Република Македонија се назначува Надлежен орган за ревизија, функционално независен од сите вклучени страни во системот за раководење и контрола, а во согласност со меѓународно прифатени ревизорски стандарди. Надлежниот орган за ревизија е одговорен за осигурување на ефективно и солидно функционирање на системите за раководење и контрола на Програмата на својата територија.

(304) Надлежниот орган за ревизија под раководство на својот раководител, во текот на секоја година, изготвува и реализира годишен ревизорски работен план кој вклучува ревизии чија цел е утврдување на:

- ефективното функционирање на системите за раководење и контрола,
- веродостојноста на сметководствените информации доставени до ЕК.

(305) Ревизорската работа вклучува ревизии на соодветен примерок на активности или трансакции, како и испитување на постапките.

(306) Годишниот ревизорски работен план се поднесува до Националниот овластен службеник (НОС) и ЕК пред почетокот на односната година.

(307) Надлежниот орган за ревизија поднесува:

- годишен извештај за спроведените ревизорски активности до ЕК, НОС и Надлежен службеник за акредитирање (НСА);
- годишно мислење до ЕК, НОС и НСА, и
- мислење за завршната сметка на трошоци, поднесена до ЕК од страна на НОС (во согласност со член 29 од Регулацијата за спроведување на ИПА).

8.11 Тело одговорно за извештајот и мислењето наведено во член 116

(308) Како што е утврдено во член 116 од Регулацијата бр. 718/2007 за спроведување на ИПА, описот на системите за раководење и контрола на прекуграничната програма на ИПА е придружен со извештај во кој се содржат резултатите од анализата на поставеноста на системите и мислењето за нејзината усогласеност со членовите 101 и 105.

(309) Гореспоменатите извештај и мислење се воведени од страна на Надлежниот орган за ревизија или од страна на јавно или приватно тело кое е функционално независно од било кои управни и органи за сертификација, кое ја врши својата работа земајќи ги предвид меѓународно прифатените ревизорски стандарди.

8.12 Изработка и избор на проекти

Подготовка и објавување на повици за доставување на предлози

(310) Пред да се објави повикот за доставување на предлози, Заедничкиот технички секретаријат (ЗТС) изготвува стандарден формулар за пријавување како основа за сите барања за предлози и ги препраќа до управниот орган. Управниот орган го разгледува стандардниот формулар за пријавување и кога истиот е усвоен го поднесува до Делегацијата на ЕК. Ако истиот е усвоен и од страна на Делегацијата на ЕК во Република Македонија, управниот орган го поднесува до Заедничкиот комитет за мониторинг (ЗКМ) за да го одобри. Потоа, незначајните модификации на стандардниот формулар за пријавување не ги одобрува ЗКМ, освен ако управниот орган не смета дека тоа е неопходно. ЗКМ добива информација за ваквите промени.

(311) ЗКМ ги подготвува потребните материјали за секој од повиците за доставување на предлози и ги препраќа до управниот орган. Управниот орган ги разгледува материјалите за повиците за доставување на предлози и откако ќе ги прифати, ги поднесува до Делегацијата на ЕК, која ги потпишува [член 140(1)(б)].

(312) По потпишувањето од страна на Делегацијата на ЕК, управниот орган ги објавува повиците за доставување на предлози, известувајќи ги потенцијалните корисници за финансирањето, специфичните услови и барања кои се однесуваат на нивната квалификуваност за пријавување на конкурсот, постапката и критериумите за избор, главните обврски што треба да ги преземат корисниците во случај да се избере активност која ќе биде финансирана преку ИПА прекуграничната програма и др.

(313) Програмата ги финансира заедничките активности кои се избрани заеднички од страна на земјите учеснички преку единствен повик за доставување за предлози со кое се покрива цела соодветна област. (член 95 од Регулативата бр. 718/2007 на ЕК)

Поднесување на предлози и избор на проекти

(314) Како што е прикажано на Дијаграм бр. 1, потенцијалните корисници го подготвуваат предлогот. Грчките корисници назначуваат Водечки корисник меѓу нив. Исто така, корисниците од Република Македонија назначуваат Водечки корисник меѓу нив [член 96(2)]. Водечките корисници поднесуваат предлог до Заедничкиот технички секретаријат (ЗТС).

(315) Заедничкиот технички секретаријат (ЗТС) ги разгледува предлозите и осигурува дека:

1. предлозите се поднесени пред истекот на крајниот рок;
2. сите стандардни потребни документи се пополнети;
3. корисниците се квалификувани.

(316) Потоа, ЗТС врши евалуација на предлог проектите, врз основа на критериумите за избор, одобрени од страна на Заедничкиот комитет за мониторинг (ЗКМ). Со цел да ја спроведе постапката за евалуација, ЗТС може да го поддржат

надворешни експерти. Постапката, како и критериумите за избор на тие експерти ќе биде меѓусебно договорена од страна на земјите учеснички. ЗКМ ќе одобри список на евалуатори. Евалуаторите ќе потпишат изјава за тајност и непристрасност.

(317) Управниот орган обезбедува дека постапката за евалуација е спроведена во согласност со условите утврдени во повиците за доставување на предлози и одобрените критериуми за избор.

(318) Потоа, управниот орган, во соработка со оперативната структура може да предложи билатерална техничка работна група која ќе ја сочинуваат Раководителот на ЗТС и претставници на Делегацијата на ЕК во Република Македонија, управен орган, Националниот координатор на ИПА и назначениот Координатор за прекугранична соработка и оперативната структура, со цел да се дискутира и да се обезбеди прекуграничен карактер на избраните проекти.

(319) Избраните активности вклучуваат крајни корисници од двете земји учеснички кои соработуваат преку најмалку еден од следниве начини за секоја активност: заеднички развој, заедничко спроведување, заеднички персонал и заедничко финансирање. (член 95 од Регулативата бр. 718/2007 на ЕК).

(320) Откако управниот орган ќе ја прифати евалуацијата, до Делегацијата на ЕК во Република Македонија доставува ранг листа на евалуираните предлог проекти за разгледување и координирање, овозможувајќи соодветен временски период за повратна информација. Потоа, УО ги поднесува до Заедничкиот управен комитет:

1. формуларите за пријавување на поднесените предлог проекти;
2. ранг листа на евалуирани предлог проекти;
3. сите формулари за евалуација.

(321) Заедничкиот управен комитет ги избира активностите што ќе се финансираат.

(322) Откако Заедничкиот управен комитет ќе ги избере активностите што ќе се финансираат, ЗТС, во консултации со УО, донесува Записник – одлука, вклучувајќи го и списокот на проекти што ќе бидат финансирани, а оваа одлука ја споделува со сите членови на Управниот комитет. При тоа, ЗТС ја следи следнава постапка:

1. Управниот орган потпишува субвенциски договор со грчките Водечки корисници на активности што се одобрени за финансирање. Во случај УО да има резерва во однос на ефикасноста и/или коректноста во раководењето, во однос на користењето на финансискиот систем, регуларноста на финансиските активности, контролните активности, придржувањето до политиките на Заедницата, тендерската постапка, почитувањето на обврските во планот за информирање и односи со јавноста, или ја суспендира Одлуката додека овие аспекти целосно не се

разјаснат со Европската Комисија или додека не се отстранат неправилностите или бара нова Одлука во случај проблемите да не можат да се отстранат.

2. Горенаведената Одлука на Заедничкиот управен комитет го сочинува Извештајот од евалуација во контекст на правилата на ЕУ за надворешна помош; оттука, Делегацијата на ЕК продолжува со потпишување на договор со Водечките корисници од Република Македонија. Во случај Делегацијата на ЕК да има резерва во однос на активност(ите) утврдени во договорот, таа за тоа веднаш го информира УО и или ја суспендира Одлуката на Управниот комитет за одредена (и) активност (и) додека да се разјасни/решат проблемите или, доколку проблемот не може да се разјасни/решат, УО може да побара донесување на нова Одлука.

Слика 10: Структура на поднесување на предлог проект, евалуација и избор

DIAGRAM 1: SUBMISSION, EVALUATION, SELECTION OF PROPOSALS - CONTRACTING

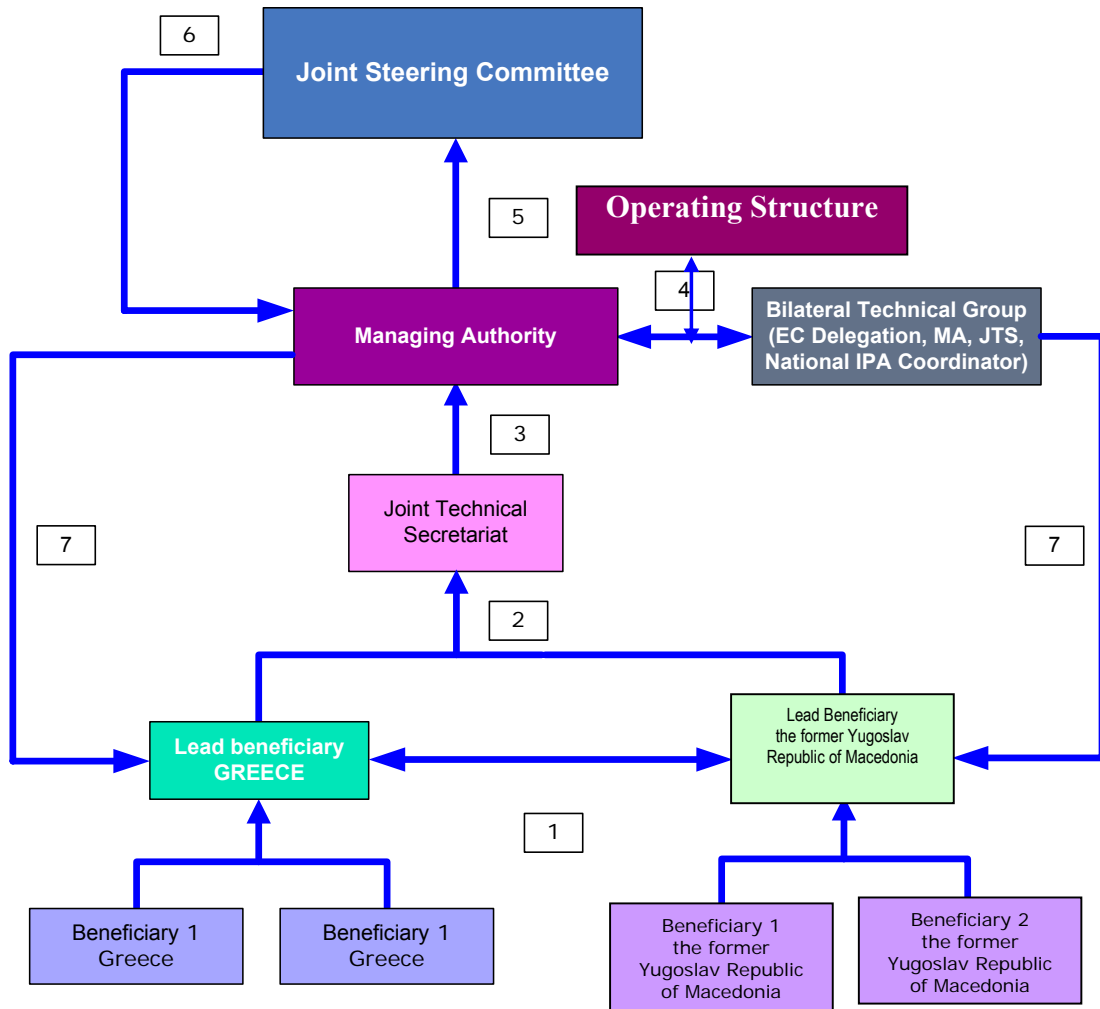

Слика 11: Постапка за поднесување на предлог проект, евалуација и избор

<p>Чекор 1: Потенцијалните корисници во блиска соработка подготвуваат предлог и назначуваат Водечки корисник од Грција како и Водечки корисник од Република Македонија од нивните редови.</p> <p>Чекор 2: Водечките корисници го поднесуваат предлогот до Заедничкиот технички секретаријат (ЗТС).</p> <p>Чекор 3: ЗТС ги прегледува предлозите за да утврди: 1) поднесување во рамките на временскиот рок, 2) комплетност на потребните документи и 3) квалификуваност на корисниците. Потоа, ЗТС ги евалуира предлозите според одобрените критериуми од страна на Заедничкиот комитет за мониторинг (ЗКМ).</p> <p>Чекор 4: Управниот орган осигурува дека постапката за евалуација е спроведена во согласност со условите утврдени во повикот за доставување на предлози и одобрените критериуми за избор. Потоа, управниот орган може да предложи билатерална техничка работна група која ќе ја сочинуваат Раководителот на ЗТС и претставници на Делегацијата на ЕК во Република Македонија, УО, Националниот координатор на ИПА и оперативната структура, со цел да се дискутира и да се обезбеди прекуграничен карактер на избраните проекти.</p> <p>Чекор 5: Откако Раководното тело ќе ја прифати евалуацијата, до Делегацијата на ЕК во Република Македонија доставува ранг листа на евалуираните предлог проекти за разгледување и координирање, овозможувајќи соодветен временски период за повратна информација. Потоа, УО поднесува до Заедничкиот управен комитет: 1) пријави на поднесените предлог проекти, 2) ранг листа на евалуирани предлог проекти и 3) сите формулари за евалуација.</p> <p>Чекор 6: Заедничкиот управен комитет ги избира активностите што ќе се финансираат.</p> <p>Чекор 7: Откако Заедничкиот управен комитет ќе ги избере активностите што ќе се финансираат, ЗТС, во консултации со УО, донесува Записник – одлука, вклучувајќи го и списокот на проекти што ќе бидат финансирани, а оваа одлука ја споделува со сите членови на Управниот комитет. При тоа, ЗТС ја следи следнава постапка:</p> <ol style="list-style-type: none">1. Управниот орган потпишува субвенциски договор со грчките Водечки корисници на активности што се одобрени за финансирање. Во случај УО да има резерва во однос на ефикасноста и/или коректноста во раководењето, во однос на користењето на финансискиот систем, регуларноста на финансиските активности, контролните активности, придржувањето до политиките на Заедницата, тендерската постапка, почитувањето на обврските во планот за информирање и односи со јавноста, или ја суспендира Одлуката додека овие аспекти целосно не се разјаснат со Европската Комисија или додека не се отстранат неправилностите или бара нова Одлука во случај проблемите да не можат да се отстранат.2. Горенаведената Одлука на Заедничкиот управен комитет го сочинува Извештајот од евалуација во контекст на правилата на ЕУ за надворешна помош; оттука, Делегацијата на ЕК продолжува со потпишување на договор со Водечките корисници од Република Македонија. Во случај Делегацијата на ЕК да има резерва во однос на активност(ите) утврдени во договорот, таа за тоа веднаш го информира УО и или ја суспендира Одлуката на Управниот комитет за одредена (и) активност (и) додека да се разјасни/решат проблемот или, доколку проблемот не може да се разјасни/решат, УО може да побара донесување на нова Одлука.

8.13 Заеднички управен комитет

(323) За оптимална ефективност при изборот на проекти, земјите учеснички, преку Заедничкиот комитет за мониторинг, основаат Заеднички управен комитет, а на тој Управен комитет му даваат задолжение да ги избира проектите што ќе бидат финансирани.

(324) Составот на ЗУК го утврдуваат земјите учеснички, имајќи ја предвид еднаквата застапеност на земјите.

(325) Заедничкиот управен комитет донесува свој Деловник за работа и ги поднесува на одобрување на Заедничкиот комитет за мониторинг.

- (326) Со Заедничкиот комитет за мониторинг претседава претставник на една од двете земји учеснички или на управниот орган, во согласност со внатрешниот Деловник за работа.
- (327) Комисијата (вклучувајќи ја и Делегацијата на ЕК во Република Македонија) и управниот орган учествуваат во работата на Заедничкиот управен комитет во улога на советници.
- (328) Покрај тоа, во зависност од точките на дневниот ред, на состаноците на Заедничкиот управен комитет, во улога на советници, може да бидат поканети специјалисти или експерти по економски, технички, социјални, научни и други прашања.
- (329) Заедничкиот технички секретаријат претставува административна поддршка на Заедничкиот управен комитет, вклучувајќи ја и организацијата на состаноците, подготовка на дневниот ред и водењето записници.
- (330) Заедничкиот управен комитет изготвува свој Деловник за работа во рамките на институционалната, правната и финансиската рамка на земјата-членка каде се наоѓа управниот орган на програмата. Истиот се донесува во договор со управниот орган, Оперативната структура/Спроведувачот (според ДИС) и Координаторот за прекугранична соработка од Република Македонија, по одобрување од страна на Заедничкиот надзорен комитет.

8.14 Одговорности на водечките корисници и останатите корисници

- (331) Грчките корисници на активностите од своите редови назначуваат грчки водечки корисник пред поднесувањето на предлогот на активности. Исто така, корисниците од Република Македонија на активностите од своите редови назначуваат водечки корисник од Република Македонија пред поднесувањето на предлогот на активностите. Водечките корисници потпишуваат соодветен договор за грант или субвенција со Управниот орган (грчки водечки корисник) или со Делегацијата на ЕК (главен корисник од Република Македонија) во случај на централизирано управување. Во случај на децентрализирано управување водечкиот корисник од Република Македонија потпишува соодветен договор за грант или субвенција со Агенцијата за спроведување.
- (332) Водечките корисници од земјите учеснички во активностите обезбедуваат тесна координација во спроведувањето на активностите. Водечкиот корисник од Грција или од Република Македонија има улога на „свкупен водечки партнер“ на прекуграничниот проект. Овој свкупен водечки партнер е одговорен за известување за свкупното спроведување на прекуграничниот проект и постапува како единствен претставник на проектното партнерство. Оваа улога нема влијание врз поединечните финансиски одговорности на двата водечки корисници, регулирани со одредените договори за грант или субвенција.

- (333) Секој водечки корисник ги презема следниве одговорности:

- (i) ги утврдува постапките за своите односи со корисниците, земајќи учество во активностите од договорот, кој меѓу другото, содржи одредби со кои се гарантира здраво финансиско стопанисување со финансиските средства доделени за активностите, вклучувајќи постапки за наплата на прекумерно исплатените износи;

Доколку водечкиот корисник не успее да обезбеди враќање од корисник, земјата учесник на чија територија е лоциран односниот корисник, го обесштетува надлежниот орган (Органот за сертификација за Грција) за прекумерниот износ исплатен на корисникот.

- (ii) одговорен е за обезбедување на спроведувањето на активностите во односната земја учесник;
- (iii) одговорен е за трансфер на придонесот на Заедницата на корисниците што учествуваат во активностите, на односната земја учесник;
- (iv) обезбедува дека расходите доставени од страна на корисниците што учествуваат во активностите се исплатени за целите на спроведување на активностите и се совпаѓаат со активностите договорени меѓу наведените корисници;

(334) Освен тоа, грчкиот водечки корисник утврдува дали расходите доставени од страна на грчките корисници што учествуваат во активностите се потврдени од страна на контролорите што работат на грчката страна на границата.

(335) Водечките корисници од земјите учеснички во активностите обезбедуваат тесна координација во спроведувањето на активностите.

(336) Секој учесник што учествува во активностите е одговорен за нерегуларностите во расходите што ги пријавил.

8.15 Потврда на расходите (Грција)

(337) Соодветноста на расходите е усогласена со член 89 од Регулативата на Комисијата (ЕЗ) бр. 718/2007, што се применува за двете земји учеснички.

(338) Со цел да се утврдат расходите, Грција воспоставува контролен систем, со кој ќе се овозможи контрола на испораката на производите и услугите кои заеднички се финансираат, конзистентноста на расходите пријавени за активностите или за дел од активностите спроведени на нејзината територија, како и на придржувањето до овие расходи и до односните активности или дел од активностите во Заедницата, доколку е соодветно, и до нејзините национални правила.

(339) За таа цел, Грција назначува контролори одговорни за проверка на законитоста и регуларноста на расходите пријавени од страна на секој корисник што учествува во активностите.

(340) Грција обезбедува дека расходите можат да се потврдат од страна на контролорите во рок од три месеци од датумот на нивното доставување до контролорите од страна на грчкиот водечки корисник.

(341) Во дијаграм 2 дадена е потврдата на текот на расходите, како и финансиските текови (оддел 3.2.1) за грчките корисници. Секој корисник ги доставува сите потврдени расходи до грчкиот водечки корисник на активностите, кој ги препраќа сите потврдени расходи на грчките корисници до Заедничкиот технички секретаријат. ЗТС врши првична контрола (комплетност на податоци и соодветност на пријавени расходи) и заедно со забелешките ги доставува до Управниот орган. Управниот орган обезбедува дека се достапни сите потребни информации за постапките и проверките извршени во однос на расходите за целите на потврдување. Потоа, истите ги доставува до Органот за сертификација, одговорен за подготовка и доставување на потврдени извештаи за расходи и барања за исплата до Комисијата.

8.16 Финансиски текови (Грција)

(342) Органот за сертификација ги добива исплатите од придонесот на Заедницата што однесуваат на грчките корисници во рамките на Прекуграничната програма на ИПА од Комисијата и истите ги префрла на грчките водечки корисници. Грчкиот водечки корисник е одговорен за дистрибуција на придонесот на Заедницата до грчките корисници што учествуваат во активностите.

(343) Грчкото министерство за економија и финансии го префрла грчкиот национален придонес на грчките корисници, на барање на Управниот орган.

Слика 12: Потврда на расходите и финансиските текови за грчките корисници

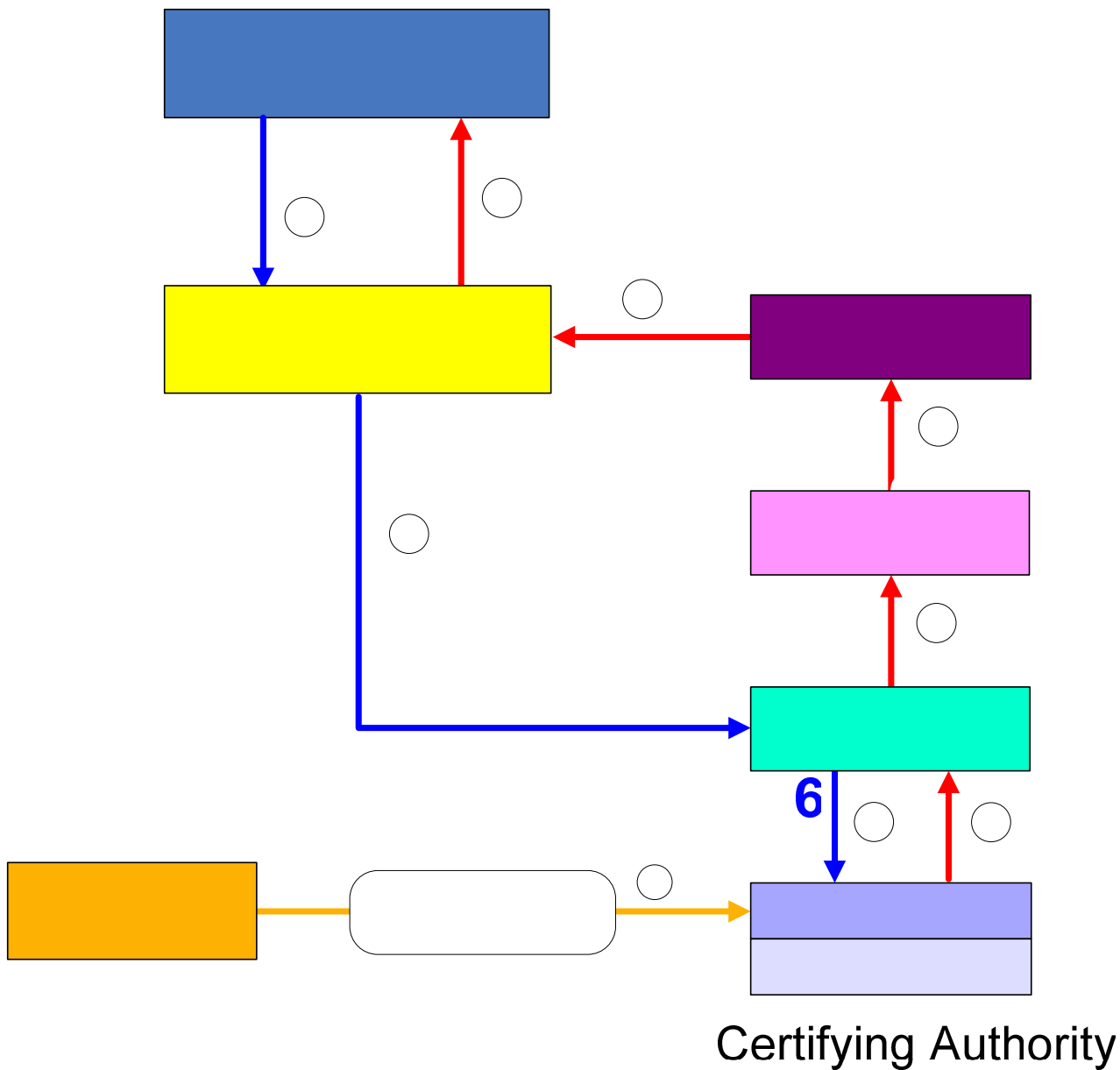

8.17 Контролен систем во Република Македонија

(344) Националниот овластен службеник е одговорен за законитоста и регуларноста на основните трансакции и ја носи севкупната одговорност за финансиското управување со фондовите на ЕУ и за ефикасното функционирање на системите за управување и контрола.

(345) Истото ќе го обезбеди оперативната структура (со утврдување на испораката на производите и услугите, конзистентноста на пријавените расходи), преку Оперативен договор потпишан меѓу оперативната структура (СЦФД) и Координаторот на ПГС.

8.18 Финансиски текови (корисници од Република Македонија)

(346) Во случај на централизирано управување, националното кофинансирање се обезбедува од државниот буџет. По воведувањето на децентрализираното управување во земјата корисник, Националниот овластен службеник (НОС) е одговорен за обезбедување на националното кофинансирање од државниот буџет.

Слика 13: Финансиски текови за Република Македонија според децентрализираното управување

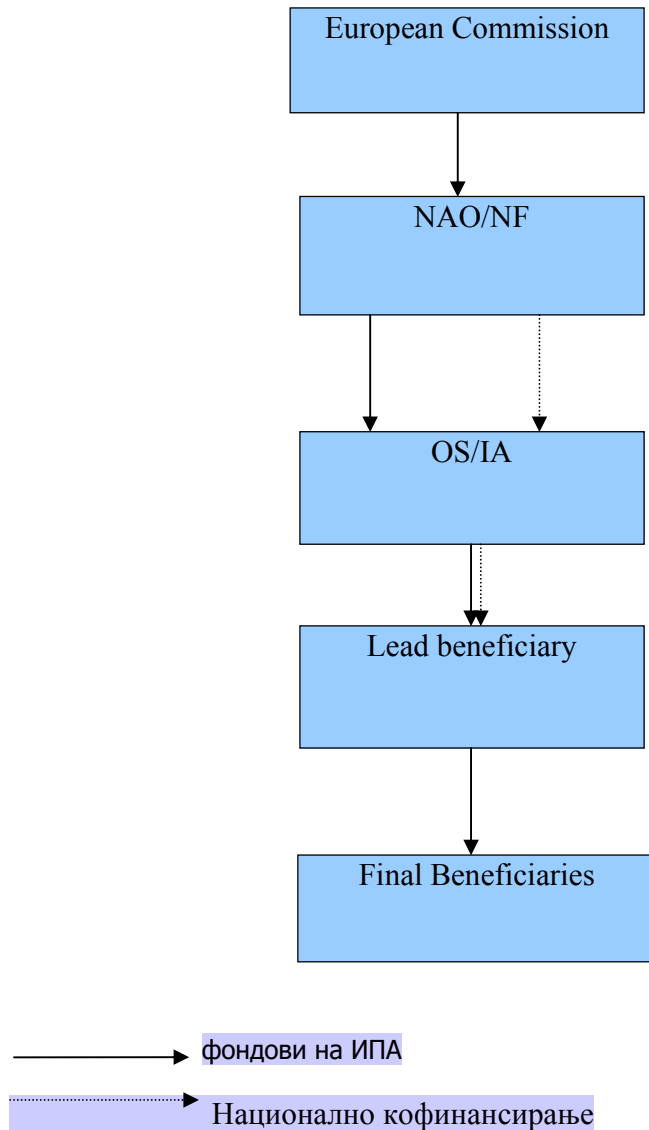

8.19 Нерегуларности и повраток на прекумерно исплатените износи (Грција)

(347) Грција е одговорна за спречување, откривање, коригирање на нерегуларностите и повраток на прекумерно исплатените износи со камата на задолжените исплати, доколку се соодветни за грчките корисници. За истото ја известува Комисијата и постојано ја известува за напредокот на административните и законските постапки.

(348) Без да е во спротивност со одговорноста на Грција во однос на откривањето и коригирањето на нерегуларностите и во однос на прекумерно исплатените износи, Органот за сертификација обезбедува повраток на секој износ исплатен како резултат на неправилност од грчките водечки корисници. Корисниците ги враќаат прекумерно исплатените износи на грчкиот водечки корисник во согласност со договорот направен меѓу нив. Доколку грчкиот водечки корисник не успее да обезбеди враќање од корисник, Грција го обесштетува Органот за сертификација за прекумерниот износ исплатен на корисникот.

8.20 Нерегуларности и повраток на прекумерно исплатените износи (Република Македонија според децентрализираното управување)

(349) Според децентрализираното управување, националниот овластен службеник, кој ја носи одговорноста за откривање на нерегуларностите, врши финансиско усогласување, доколку се откријат овие нерегуларности или пропусти во активностите. Истото ќе се направи со повлекување на целиот или дел од придонесот на Заедницата за односните активности. Националниот овластен службеник ја зема предвид природата и тежината на нерегуларностите и финансискиот губиток на придонесот на Заедницата.

(350) Во случај на неправилност, националниот овластен службеник го враќа придонесот на Заедницата исплатен на корисникот во согласност со националните постапки за повраток и со член 50(2) од Регулативата за спроведување на ИПА.

8.21 Заеднички комитет за мониторинг

(351) Земјите учеснички основаат Заеднички комитет за мониторинг на Прекуграничната програма на ИПА во рок од три месеци од датумот на известувањето на земјите учеснички за одлуката за одобрување на Прекуграничната програма на ИПА (член 110 – Регулатива за спроведување на ИПА).

(352) За составот на Заедничкиот комитет за мониторинг на Прекуграничната програма на ИПА одлучуваат двете земји учеснички земајќи предвид дека двете земји се еднакво застапени и се придржуваат на начелото за партнерство во управувањето, следењето и оценувањето на активностите во сите фази на спроведувањето на Програмата.

(353) Секоја земја учесник во Прекуграничната програма именува претставници како членови на Заедничкиот комитет за мониторинг во согласност со тековните национални правила и практики, земајќи ги предвид регионалните, локалните и други

јавни органи, економските и социјалните партнери и сите други надлежни тела, претставници на граѓанското општество, потребата за промовирање рамноправност меѓу мажите и жените и одржливиот развој.

(354) Заедничкиот комитет за мониторинг, главно, се состанува најмалку два пати годишно, на иницијатива на земјите учеснички или Комисијата.

(355) Со Заедничкиот комитет за мониторинг претседава претставник на една од двете земји учеснички или Управниот орган, во согласност со својот интерес правилник за работа.

(356) Комисијата учествува во работата на Заедничкиот комитет за мониторинг имајќи советодавна улога.

(357) Освен тоа, можат да бидат поканети специјалисти или експерти за економски, технички, социјални, научни и други прашања да учествуваат на состаноците на Заедничкиот комитет за мониторинг имајќи советодавна улога.

(358) Заедничкиот технички секретаријат се обврзува на секретарска поддршка на Заедничкиот комитет за мониторинг, вклучувајќи организирање на состаноците, подготовка на агендата и водење записници.

(359) Заедничкиот комитет за мониторинг изготвува правилник за работа во институционалната, правната и финансиската рамка на земјата учесник. Истите ги носи во договор со Управниот орган и со Координаторот на ПГС на Република Македонија.

(360) Заедничкиот комитет за мониторинг обезбедува ефикасност и квалитет на спроведувањето на Прекуграничната програма на ИПА, во согласност со следниве одредби:

- ги разгледува и одобрува критериумите за избор на активностите финансирани со Прекуграничната програма на ИПА и ги одобрува сите ревизии на овие критериуми во согласност со потребите на програмата;
- воспоставува Заеднички управен комитет и на истиот му ја делегира функцијата за избор на проекти што ќе се финансираат. Заедничкиот комитет за мониторинг го одобрува правилникот за работа утврден од страна на Заедничкиот управен комитет;
- врши редовна контрола на напредокот во однос на постигнувањето на посебните цели на Прекуграничната програма на ИПА, врз основа на документите доставени од страна на Управниот орган и на оперативната структура на Република Македонија;
- ги испитува резултатите од спроведувањето, особено постигнувањето на целите утврдени за секоја приоритетна оска и оценувањата наведени во член 57(4) и член 109 од Регулативата за спроведување (ЕЗ) бр. 718/2007;

- ги разгледува и одобрува годишните и завршните извештаи за спроведувањето наведени во член 112 од Регулацијата за спроведување (ЕЗ) бр. 718/2007 и ги преиспитува извештаите наведени во член 144 од Регулацијата;
- го известуваат за годишниот контролен извештај, наведен во член 105(1)(в) и за извештајот за годишните ревизорски активности наведен во член 29(2)(б), прва алинеја и за релевантните забелешки што може да ги даде Комисијата по разгледувањето на овие извештаи;
- може да предложи ревизија или испитување на Прекуграничната програма на ИПА во однос на можното постигнување на целите наведени во член 86(2) или за подобрување на управувањето, вклучено и финансиското управување;
- ги разгледува и одобрува сите предлози за измена на содржината на Прекуграничната програма на ИПА;
- ги одобрува стандардните обрасци за апликација на повикот за поднесување предлози. Доколку се потребни мали измени во рамките на повикот за поднесување предлози, одобрувањето на обрасците за апликација од страна на Заедничкиот комитет за мониторинг не е задолжително, но сепак ќе биде известен за истото;
- го одобрува годишниот буџет за техничка помош на Прекуграничната програма на ИПА.

(361) За земјите корисници, во кои програмата се спроведува врз децентрализирана основа, Заедничкиот комитет за мониторинг ја врши улогата на Секторскиот комитет за мониторинг наведена во член 59 од Регулацијата за спроведување на ИПА (како што е опишано во член 99 од Регулацијата за спроведување на ИПА во однос на преодните постапки).

8.22. Следење на нивото на проектот

(362) Следењето на проектите претпоставува систематско и континуирано собирање на информации, во однос на следење на напредокот на проектот во согласност со обврските од договорот – активности, резултати и трошоци. Свкупниот водечки партнер на проектот е одговорен за свкупното спроведување на проектот и за обезбедување на сите потребни информации за напредокот на проектот до Управниот орган. Управниот орган може да преземе акција за следење на дел од проектот спроведен на територијата на Грција.

(363) Оперативната структура (СЦФД), во случај на децентрализирано управување, може да делегира некои задачи на Координаторот на ПГС, врз основа на Оперативен договор за следење на дел од проектите што се спроведуваат на територијата на Република Македонија (преодни постапки).

{08.23 Показатели за следење

(364) Целите на Прекуграничната програма на ИПА се мерат со ограничен број показатели на исходите и резултатите, земајќи го предвид начелото на сооднос.

(365) Показателите на Прекуграничната програма на ИПА се развиени врз основа на методологија предложена од страна на Комисијата, подготвена во односниот работен документ за програмскиот период 2007-2013 „Показатели за следење и оценување: Практично упатство“.

(366) Изборот на показатели за следење на постигнувањето на целите на Прекуграничната програма на ИПА го задоволуваат посебниот карактер на програмата, нејзините цели и тековните социјално-економски и еколошки услови на географската област каде што се спроведува.

(367) Податоците потребни за пресметување на вредноста на показателите во текот на спроведувањето на Прекуграничната програма на ИПА се собираат на нивото на активности и на ниво на приоритетна оска и конечно на ниво на програмата.

(368) Во контекст на редовно оценување на квалитетот на ефикасноста на спроведувањето на Прекуграничната програма на ИПА, Управниот орган и оперативните структури во Република Македонија испраќаат податоци до Заедничкиот комитет за мониторинг што произлегуваат од системите за следење, главно резимирани финансиски податоци и информации соодветни на показателите на исходите и резултатите.

(369) Ќе се користи Систем за управување со информации (СУИ) за евиденција на информации поврзани со активностите на грчките корисници и за собирање на конзистентни финансиски и статистички податоци за спроведување на програмата.

8.24 Годишен извештај и завршен извештај за спроведувањето

Обврски на Управниот орган

(370) Најдоцна до 30 јуни секоја година, Управниот орган доставува до Комисијата годишен извештај за спроведувањето на Прекуграничната програма на ИПА, одобрен од страна на Заедничкиот комитет за мониторинг. Првиот годишен извештај се доставува втората година по донесувањето на Програмата.

(371) Управниот орган доставува завршен извештај за спроведувањето на Прекуграничната програма на ИПА најдоцна до 31 декември петтата по последниот буџетско задолжување.

(372) Извештаите ги содржат сите информации наведени во член 112(2) од Регулативата бр. 718/2007 за спроведување на ИПА.

(373) Во таа смисла, Управниот орган презема чекори за континуирано следење и подобрување на показателите што се користат за следење и оценување на Програмата.

(374) Оперативните структури на Прекуграничната програма на ИПА и Националниот координатор на ИПА навремено му ги доставуваат на Управниот орган сите потребни информации за годишниот извештај и завршниот извештај за спроведувањето на Прекуграничната програма на ИПА.

Обврски на оперативната структура

(375) Оперативната структура на земјата корисник доставува до Комисијата и до односниот Национален координатор на ИПА годишен извештај и завршен извештај за спроведувањето на Прекуграничната програма на ИПА по контролата извршена од страна на Заедничкиот комитет за мониторинг. Исто така, извештаите се доставуваат до Националниот овластен службеник во случај на децентрализирано управување.

(376) Годишниот извештај се доставува до 30 јуни секоја година, а прв пат се доставува втората година по донесувањето на Прекуграничната програма на ИПА.

(377) Извештаите ги содржат сите информации наведени во член 144(2) од Регулативата бр. 718/2007 за спроведување на ИПА.

(378) Завршниот извештај се доставува најдоцна за 6 месеци по затворањето на Прекуграничната програма на ИПА.

8.25 Годишна контрола на Прекуграничната програма на ИПА

(379) Како што е пропишано во член 113 од Регулативата бр. 718/2007 за спроведување на ИПА, секоја година, по доставувањето на годишниот извештај за спроведување, Комисијата и Управниот орган вршат контрола на напредокот на спроведувањето на Прекуграничната програма на ИПА, главните резултати постигнати во текот на претходната година, финансиското спроведување и останатите фактори со цел подобрување на спроведувањето.

(380) Исто така, може да се изврши контрола на сите аспекти на активностите на системот за управување и контрола, што се појавуваат во претходниот годишен извештај за контрола.

(381) По контролата на Прекуграничната програма на ИПА, како што е наведено погоре, Комисијата може да даде забелешки до Управниот орган и до оперативната структура, кои за истото го известуваат Заедничкиот комитет за мониторинг. Земјите учеснички ја известуваат Комисијата за акцијата преземена како одговор на наведените забелешки.

8.26 Оценување

(382) Како што е пропишано во член 109 и 141 од Регулацијата бр. 718/2007 за спроведување на ИПА, во текот на програмскиот период, се врши оценување на следењето на Прекуграничната програма на ИПА, особено доколку при следењето се откриени значителни отстапувања од првично поставените цели, или доколку се дадени предлози за ревизија на Прекуграничната програма на ИПА (оценување на оперативноста) под одговорност на Комисијата. Резултатите од ова оценување се доставуваат до Заедничкиот комитет за мониторинг.

8.27 Информирање и јавност

(383) Земјите учеснички, Управниот орган и Координаторот на ИПА обезбедуваат информации за активностите во рамките на Прекуграничната програма на ИПА и обезбедуваат потребно информирање на јавноста.

(384) За целите на обезбедување на информациите наведени погоре, се преземаат мерки за информирање на јавноста структурно утврдени во планот за известување за Прекуграничната програма на ИПА, во текот на целиот период на спроведување на Програмата. Во планот за известување се вклучени целите и целните групи, стратегијата и содржината на мерките за информирање на јавноста што треба да се преземат во однос на секоја целна група (потенцијални корисници, корисници и јавноста), индикативниот буџет за спроведување на планот, административните сектори или тела одговорни за спроведување на мерките за информирање на јавноста, индикации за начинот на оценување на мерките за информирање на јавноста во смисла на видливост и свесност за Прекуграничната програма на ИПА и за улогата на Заедницата.

(385) Мерките за информирање на јавноста се однесуваат на додадената вредност на придонесот на Заедницата на национално, регионално и локално ниво.

(386) Износите распределени за мерките за информирање на јавноста се вклучуваат во финансиските средства на Прекуграничната програма на ИПА под техничка помош.

8.28 Електронска размена на податоци

(387) Управниот одбор на Прекуграничната програма на ИПА го ажурира компјутерскиот систем воведен од страна на Комисијата (СФЦ 2007) за размена на податоци во однос на делот на Прекуграничната програма на ИПА за грчките корисници, штом системот ќе биде модифициран за потребите на Прекуграничната програма на ИПА.

(388) Управниот одбор на Прекуграничната програма на ИПА во соработка со Делегацијата на ЕК, исто така, обезбедува дека постои систем за евидентирање и чување на сметководствените податоци во компјутерска форма за секоја активност од Програмата и дека се собрани податоците за спроведување потребни за финансиското управување, следење, контрола, ревизија и оценување. За таа цел, во смисла на описот на системите за управување и контрола, до Комисијата се доставува опис на системот.

(389) Постојниот Систем за управување со информации, воспоставен за потребите на 3^{от} програмски период во Министерството за економија и финансии, соодветно се прилагодува за таа цел.

(390) Системот за управување со информации, исто така, може да ги опфаќа потребите за собирање и евидентирање на податоците за функциите на Надлежниот орган за ревизија и Органот за сертификација на Прекуграничната програма на ИПА за поддршка на органите одговорни за размена на електронски податоци со Комисијата.

8.29 Партнерство

(391) Целите на Фондовите се проследуваат во рамките на тесна соработка, во понатамошниот текст партнерство меѓу Комисијата и секоја земја учесник и меѓу земјите учеснички и заинтересираните страни (надлежните национални, регионални и локални органи, економските и социјалните партнери и останати соодветни тела на граѓанското општество, партнери одговорни за животната средина, невладини организации и тела одговорни за промовирање рамноправност меѓи мажите и жените).

(392) Партнерството се заштитува на сите нивоа на спроведувањето на Програмата, преку:

- (i) примена на широки постапки за консултации на сите нивоа на планирање со цел обликување на многустран пристап на алтернативни решенија за развојот на прифатливи региони преку продуктивен и ефикасен дијалог со вклучените тела.
- (ii) активна вклученост на партнерите, особено на регионално ниво, во различни фази на програмските постапки
- (iii) пропорционална застапеност на партнерите во составот на Заедничкиот комитет за мониторинг на Прекуграничната програма на ИПА, кој е клучен механизам за обезбедување квалитет и ефикасност на Програмата и во кој се застапени сите тела заинтересирани за целите и акциите на Програмата.

8.30 Промовирање рамноправност меѓу мажите и жените и обезбедување начело на недискриминација

(393) Земјите учеснички во Прекуграничната програма на ИПА и Комисијата обезбедуваат промовирање на рамноправност меѓу мажите и жените и интеграција на половата перспектива во текот на поединечните фази од спроведувањето на Фондовите.

(394) Земјите учеснички и Комисијата преземаат соодветни чекори за спречување на дискриминација врз основа на пол, расно или етничко потекло, религија, вера, посебни потреби, возраст или сексуална ориентација во текот на поединечните фази на спроведувањето на Фондовите, а особено, во однос на нивниот пристап. Особено, еден од критериумите е пристапот на лицата со посебни потреби кој ќе се следи во утврдувањето на активностите кофинансирани со Фондовите и кој што треба да се земе предвид во текот на поединечните фази на спроведувањето.

(395) Мерките што треба да се преземат за промовирање на родовата еднаквост и спречување на дискриминацијата во текот на поединечните фази на спроведувањето на Прекуграничната програма на ИПА, вклучуваат:

- (i) преземање соодветни чекори за објавување на програмата и посебните вклучени активности со цел да се обезбеди најдобар и најширок пристап до кофинансирањето на Заедницата. Овие мерки, меѓу другото, вклучуваат доставување на повици до сите членови на Заедничкиот комитет за мониторинг на Прекуграничната програма на ИПА и до заинтересираните страни, кои можат да обезбедат ширење на можностите за финансирање и на посебните услови и барања за негово обезбедување
- (ii) следење и обезбедување на релевантни информации до Заедничкиот комитет за мониторинг на Прекуграничната програма на ИПА и до Комисијата преку годишниот извештај, во однос на мерките преземени за поддршка на создавањето еднакви можности на Програмата, нивна ефикасност и корективни акции потребни за обезбедување на недискриминација.

АНЕКС

Табела 55: Список на општини во програмската област во Грција

Грција	
Регион	Општини
Флорина	Aetos, Amyntaion, Kato Klina, Meliti, Perasma, Prespes, Filotas, Florina, Variko, Kristallopigi, Lehovo, Nymfaio
Пела	Aridea, Vegoritida, Giannitsa, Edessa, Exaplatanos, Kria Vrissi, Kirou, Megalou Alexandrou, Meniidos, Pella, Skydra
Килкис	Axioupoli, Galikos, Goumenissa, Doirani, Evropos, Kilkis, Kroussa, Mouries, Pikrolimni, Polikastro, Cherso, Livadion
Серес	Alistrati, Amfipoli, Achinos, Visaltia, Em. Pappa, Irakleia, K. Mitrousi, Kerkini, Kormistas, Lefkonas, Nea Zichni, Nigrita, Petritsi, Proti, Rodolivos, Serres, Sidirokastron, Skotoussa, Skoutari, Strimoniko, Strimonas, Tragilos, Agistron, Ano Vrontou, Achladochori, Oreini, Promahonas
Солун	Agios Athanasios, Agios Georgios, Agios Pavlos, Ampelokipoi, Axios, Apollonia, Arethousa, Assiros, Vasilika, Vertiskos, Egnatia, Eleftherio-Kordelio, Epanomi, Evosmos, Echedoros, Thermaikos, Thermi, Thessaloniki, Kalamaria, Kallithea, Kallindion, Koroneia, Koufalia, Lagadas, Lahanas, Madytos, Menenmeni, Michaniona, Mikra, Mygdonia, Nespoli, Panorama, Polichni, Palaia, Rentina, Sohoh, Stavroupolis, Sykies, Triandria, Chalastra, Chalkidona, Chortiatis, Oreokastro, Eykarpia, Pefka

Табела 66: Список на општини во програмската област во Република Македонија

Република Македонија	
НТЕС III	Општини
Југоисток	Валандово, Гевгелија, Богданци, Дојран, Радовиш, Конче, Струмица, Босилово, Василево, Ново Село
Пелагонија	Битола, Могила, Новаци, Демир Хисар, Крушево, Прилеп, Долнени, Кривогаштани, Ресен
Вардар	Велес, Градско, Чашка, Кавадарци, Росоман, Неготино, Демир Капија
Југозапад	Дебар, Центар Жупа, Кичево, Вранештица, Другово, Зајас, Осломеј, Македонски Брод, Плашница, Охрид, Дебарца, Струга, Вевчани